

SUZUKI
PARTS CATALOGUE

RAIDER¹⁵⁰

FU150SC

FU150SC-C2

2004-10

2ND EDITION

INFORMATION INDEX	คำแนะนำการใช้คู่มือรายการอะไหล่	1
ENGINE TRANSMISSION	เครื่องยนต์, ระบบส่งกำลัง	2
ELECTRICAL	ไฟฟ้า	3
BODY	ตัวถัง	4
PARTS NUMBER INDEX	ดัชนีหมายเลขอะไหล่	5

PREFACE

When it becomes necessary to replace parts on SUZUKI MOTORCYCLES, always use SUZUKI GENUINE PARTS Which have passed a strict inspection which guarantees quality and performance.

This parts catalogue covers the list of all service parts for SUZUKI FU150SC-C2

INSTRUCTIONS FOR QUOTING THE CATALOGUE

1. DIMENSIONS

Dimensions of the parts in this catalogue are indicated in unit millimeters.

2. ABBREVIATIONS

Abbreviations used in this catalogue are as follows:

AR	: As required.	NT	: Number of teeth
ASSY	: Assembly	OPT	: Optional
E.No.	: Engine number	OS	: Over size
F.NO.	: Frame number	STD	: Standard
d	: Diameter of material	T	: Thickness
ID	: Inside diameter	US	: Under side
OD	: Outside diameter	W	: Width
L	: Length		
LH	: Left hand side		
RH	: Right hand side		

3. INNER PARTS OF ASSEMBLY

Parts name with a dot (.) in front as shown in the description column indicates the component of the assembly also available individually.

4. MODIFICATION NOTICE

A parts bulletin will be sent to you on all occasions when changes in parts occur, including interchangeable modifications between new parts and old ones.

5. NOTE

- 5.1 There are some different parts from those of production models among spare parts for the administrative reasons and common use of them with other models.
- 5.2 In respect of rubber hoses and vinyl tubes, please be sure to use them by cutting off according to the length mentioned on parts catalogue or what is actually required on the vehicle.
- 5.3 Note that the drawings on the illustration page are for ready reference of spare parts number, not to be used as an assembly manual.
When assembling, use "SUZUKI SERVICE MANUAL"

6. STD.COLOR CHART

COLOR NO.	PARTS COLOR DESCRIPTION
019	SUPER BLACK
126	SILVER
12R	1000 GRAY
12Z	CRYSTRAL SILVER-S
13L	SILVER-E
20H	WARM SILVER
26B	GRAY
281	FLAT BLACK
28C	BASE GRAY MET.
28W	WHITE
291	BLACK (ACRYLIC-MELAMINE)
OLS	BLACK
13T	GOLD

คำนำ

เมื่อท่านมีความจำเป็นจะต้องเปลี่ยนอะไหล่ ของรถจักรยานยนต์ "ซูซูกิ" ควรใช้แต่
อะไหล่แท้ของซูซูกิเท่านั้น ที่ผ่านการตรวจสอบมีคุณภาพได้มาตรฐานและสมรรถนะที่สมบูรณ์

หนังสือคู่มือรายการอะไหล่เล่มนี้สำหรับรถจักรยานยนต์ซูซูกิ

รุ่น FU150SC-C2

คำแนะนำการใช้คู่มือรายการอะไหล่

1. การกำหนดขนาด

การกำหนดขนาดของอะไหล่ในคู่มือรายการอะไหล่นี้ใช้หน่วยเป็น มิลลิเมตร

2. อักษรย่อ

อักษรย่อที่ใช้ในคู่มือรายการอะไหล่นี้มีรายละเอียดดังต่อไปนี้

AR	: ตามความต้องการ	NT	: จำนวนฟัน
ASSY	: ประกอบเป็นชุด	OPT	: เลือกตามความเหมาะสม
E.No.	: หมายเลขเครื่องยนต์	OS	: สูงกว่าขนาดมาตรฐาน
F.NO.	: หมายเลขตัวถัง	STD	: ขนาดมาตรฐาน
d	: เส้นผ่าศูนย์กลาง	T	: ความหนา
ID	: เส้นผ่าศูนย์กลางภายใน	US	: ต่ำกว่าขนาดมาตรฐาน
OD	: เส้นผ่าศูนย์กลางภายนอก	W	: ความกว้าง
L	: ความยาว		
LH	: ข้างซ้าย		
RH	: ข้างขวา		

3. อะไหล่ย่อยของอะไหล่ชุด

หมายเลขอะไหล่ที่มีเครื่องหมาย จุด (.) ข้างหน้าชื่ออะไหล่ อะไหล่ชิ้นนั้นจะเป็นอะไหล่ย่อยของ
อะไหล่ชุดที่อยู่เหนือรายการนั้น

4. โบนั้งการเปลี่ยนแปลง

จะมีเอกสารแจ้งมายังท่านทุกครั้งที่มีการเปลี่ยนแปลงในหนังสือคู่มือรายการอะไหล่

5. ข้อสังเกต

- 5.1 ชิ้นส่วนที่แตกต่างกันจากการผลิต บางรายการชิ้นส่วนอะไหล่อาจใช้แทนกันได้ ในกรณี
เดียวกัน
- 5.2 ชิ้นส่วนที่เป็นท่อยางและท่อพลาสติก เมื่อต้องการทราบความยาวที่ถูกต้องให้ดูในหนังสือ
คู่มือรายการอะไหล่
- 5.3 หมายเลขอะไหล่ในรูปภาพไม่ใช่ลำดับภาพการประกอบ
เมื่อจะประกอบให้ใช้ "คู่มือบริการ"

6. ตารางสีสำหรับชิ้นส่วนรถ

COLOR NO.	PARTS COLOR DESCRIPTION
019	ดำ ซูเปอร์
126	ซิลเวอร์
12R	เทา 1000
12Z	ซิลเวอร์-เอส คริสตัล
13L	ซิลเวอร์-ซี
20H	วอร์ม ซิลเวอร์
26B	เทา
281	ดำ แฟลต
28C	เทาเบส เมทาลิก
28W	ขาว
291	ดำ อะคริลิก-เมลามีน
OLS	ดำ
13T	ทอง

COLOR PARTS



MOTORCYCLE COLOR NAME

TWO TONE



RAIDER-R150

MODEL CODE FU150SC-C2

YEAR 2004

TWO TONE

MOTORCYCLE COLOR NAME & COLOR CODE	COLOR CODE	PARTS COLOR CODE	COLOR NAME
	C31	415 + 397	AURA YELLOW + CRYSTAL BLACK

SERIAL FRAME & ENGINE NUMBER

MODEL	FRAME NO.	ENGINE NO.
FU150SC-C2	BG41A-TH104715	G415-TH104715

COLOR PARTS

REF NO.	DESCRIPTION	PART NO.	PARTS COLOR CODE
			C31
			AURA YELLOW (415) + CRYSTAL BLACK (397)
1	COVER FRAME SET RH	47110-25G20	C31
2	COVER FRAME SET LH	47210-25G20	C31
3	SHIELD LEG CENTER SET	48130-25G20	C31
4	HOUSING HEADLAMP SET	51810-25G20	C31
5	FENDER FRONT	53111-25G00	415
6	COWLING LOWER SET SIDE RH	94401-25G20	C31
7	COWLING LOWER SET SIDE LH	94480-25G20	C31

FIG.1

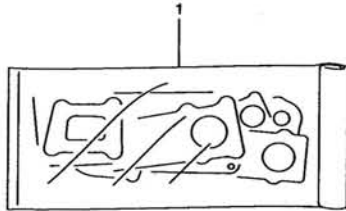
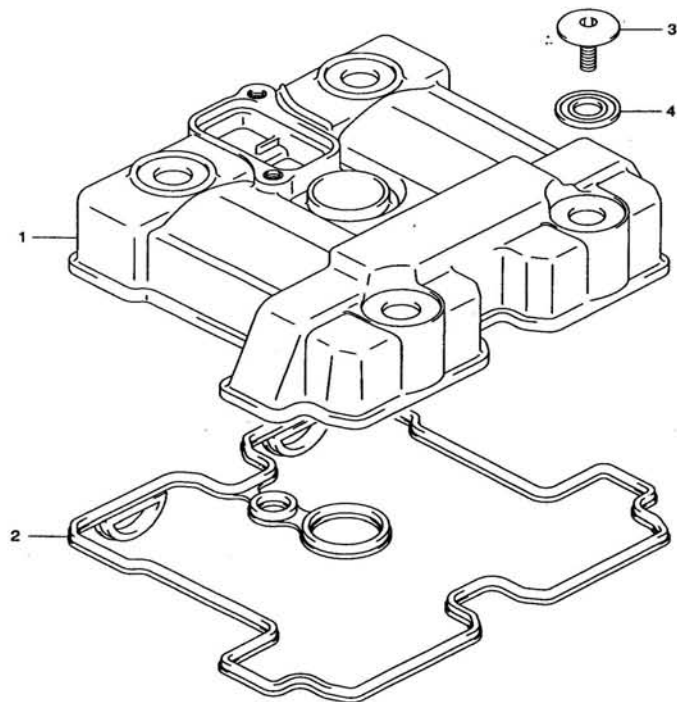

FIG. 1			GASKET SET	ชุดปะเก็น	FU150SC-C	
REF.NO.	PART NO.	DESCRIPTION		ชื่ออะไหล่	Q'TY	REMARKS
1	11400-25800	GASKET SET		ชุดปะเก็น	1	
	11141-25G00	.GASKET,cylinder head		.ปะเก็นฝาสูบ	(1)	
	11241-25G00	.GASKET,cylinder		.ปะเก็นเสื้อสูบ	(1)	
	11482-25G00	.GASKET,clutch cover		.ปะเก็นฝาครอบคลัตช์	(1)	
	11483-25G00	.GASKET,magneto cover		.ปะเก็นฝาครอบจานไฟ	(1)	
	12837-25G00	.GASKET,tensioner adjuster		.ปะเก็นตัวตั้งโซ่ราวลิ้น	(1)	
	14181-25G00	.GASKET,muffler joint		.ปะเก็นท่อไอเสีย	(1)	

FU150SC-C

FIG.2



REF.NO.	PART NO.	DESCRIPTION	ชื่ออะไหล่	Q'TY	REMARKS
1	11171-47E50	COVER,cylinder head	ฝาครอบฝาสูบ	1	
2	11173-47E50	GASKET,cylinder head	ปะเก็นฝาครอบฝาสูบ	1	
3	09106-07009	BOLT,head cover	bolt	4	
4	09161-11008	WASHER,head cover	แหวนรอง	4	

FU150SC-C

FIG.3

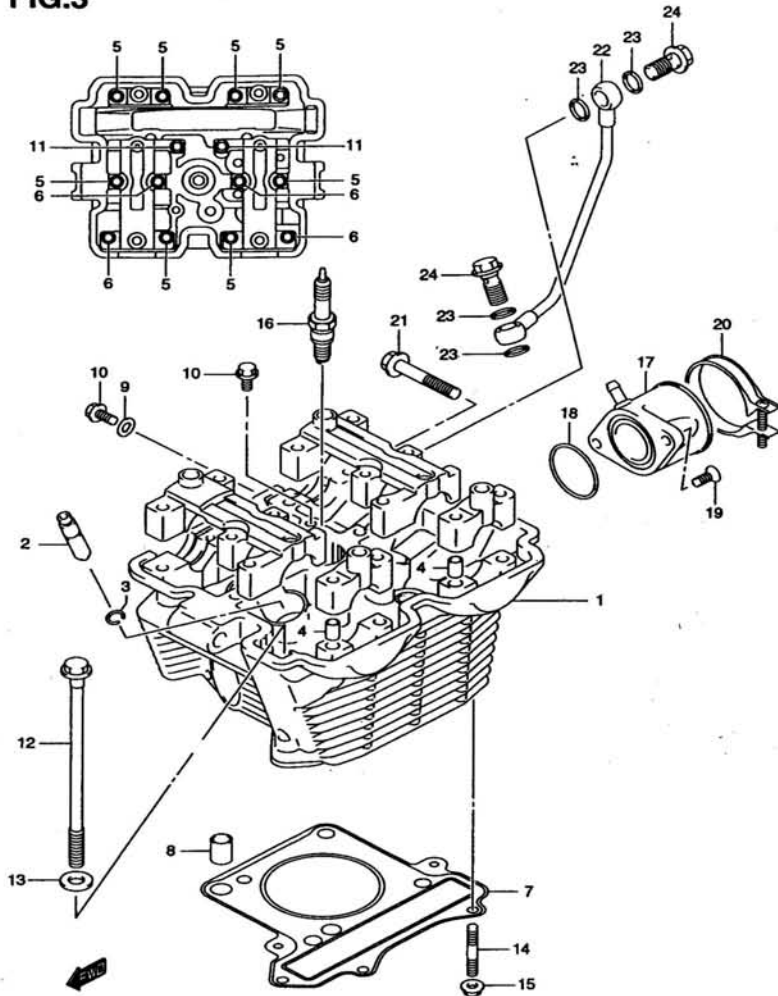

REF.NO.	PART NO.	DESCRIPTION	วัสดุ	ชื่ออะไหล่	QTY	REMARKS
1	11100-25G00-0T0	HEAD ASSY,cylinder	ฝาสูบ		1	
2	11115-33D71	.GUIDE, valve	ปลอกกวางวาล์วไอดีและไอเสีย		4	
3	09381-10004	.SNAP RING	แหวนล็อก		4	
4	09206-08001	.PIN, camshaft housing knock	สลัก		8	
5	09103-06132	.BOLT, camshaft housing(L41)	น็อต		8	
6	09103-06108	.BOLT, camshaft housing(L35)	น็อต		4	
7	11141-25G00	GASKET, cylinder head	ปะเก็นฝาสูบ		1	
8	04211-11169	PIN, cylinder head knock	สลักฝาสูบ		2	
9	09168-06004	GASKET, oil gallery plug	ปะเก็น		1	
10	01550-06123	PLUG, oil gallery	น็อต		2	
11	09103-06108	BOLT, camshaft housing (L35)	น็อตที่เชื่อมเพลาลูกเบี้ยว		2	
12	09103-08305	BOLT, cylinder head (L140)	น็อตฝาสูบ		4	
13	09168-08021	GASKET, cylinder head bolt	ปะเก็น		4	
14	01421-06253	BOLT, cylinder head stud	น็อตฝาสูบ		3	
15	08316-10063	NUT, cylinder head	นัต		3	
16	09482-45700	SPARK PLUG (U24ES-N)	หัวเทียน (U24ES-N)		1	
17	13110-25G00	PIPE, intake	ท่อไอดี		1	
18	09280-35001	O-RING, intake pipe	โอริง		1	
19	02122-06163	SCREW, intake pipe	สกรู		2	
20	09402-44208	CLAMP, intake pipe	เข็มขัดรัดท่อไอดี		1	
21	09103-08289	BOLT, eng mtg head (L50)	น็อต		1	
22	11280-47E00	PIPE, head oil	ท่อน้ำมันหล่อลื่นฝาสูบ		1	
23	09168-10012	GASKET, union bolt	ปะเก็น		4	
24	09360-10047	UNION BOLT	น็อต		2	

FU150SC-C

FIG.4

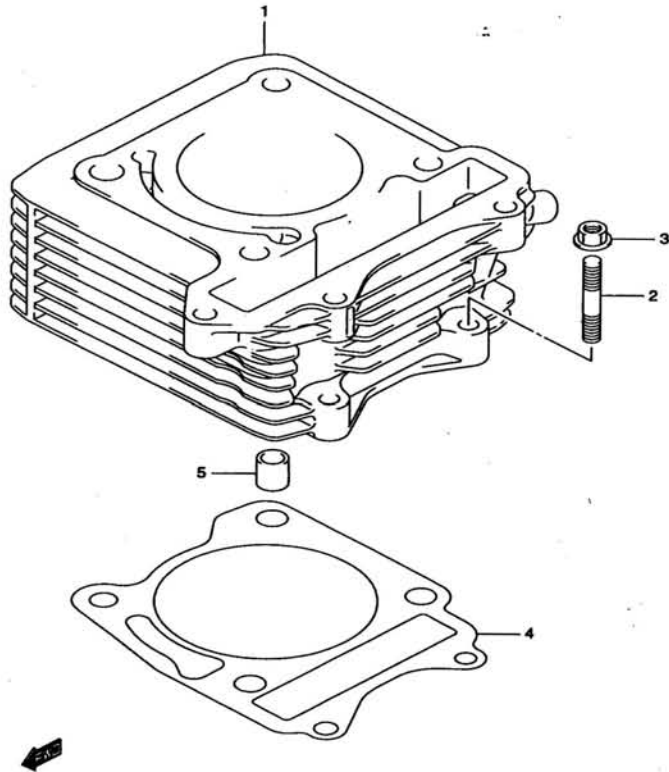

REF.NO.	PART NO.	DESCRIPTION	ชื่อส่วนประกอบ	ชื่ออะไหล่	Q'TY	REMARKS
1	11211-25G00-0F0	CYLINDER	เสื้อสูบ		1	
2	01421-06253	STUD BOLT	น๊อตเสื้อสูบ		2	
3	08316-10063	NUT,cylinder	น๊อต		2	
4	11241-25G00	GASKET,cylinder	ปะเก็นเสื้อสูบ		1	
5	04211-11129	PIN,cylinder knock	สลัก		2	

FU150SC-C

FIG.5

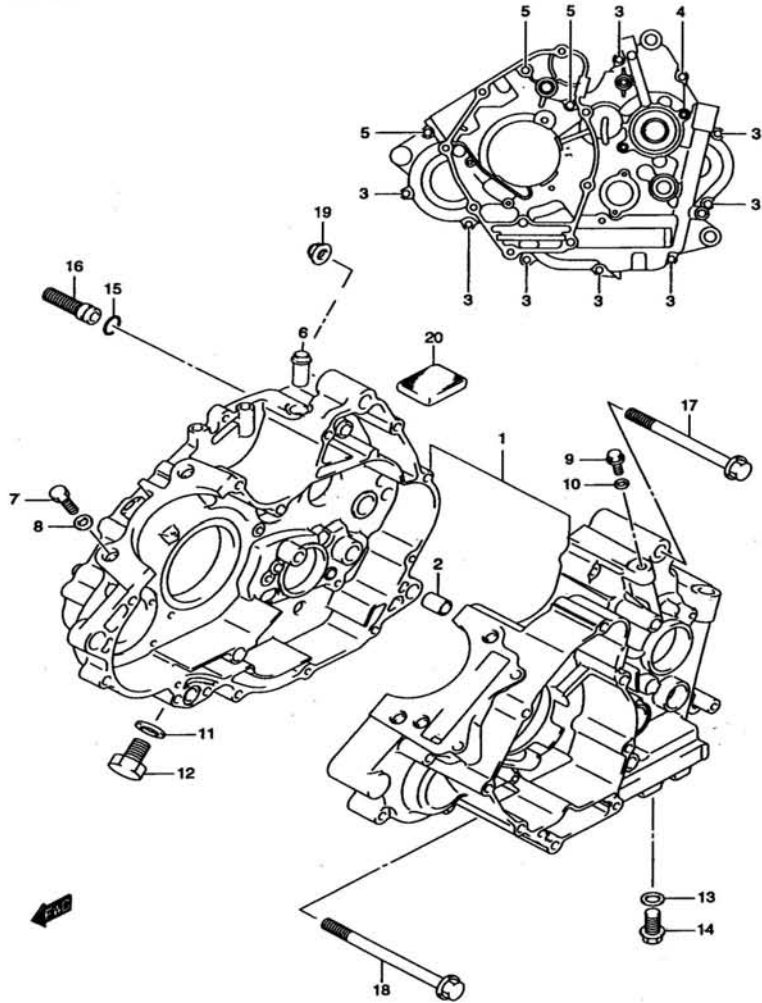

REF.NO.	PART NO.	DESCRIPTION	ชื่ออะไหล่	Q'TY	REMARKS
1	11300-25800	CRANKCASE SET	ชุดแทนเครื่อง	1	
2	04211-13189	PIN,crankcase	สลักแทนเครื่อง	2	
3	01547-06403	BOLT,crankcase	bolt	8	
4	01547-06407	BOLT,crankcase	bolt	1	
5	01547-06653	BOLT,crankcase	bolt	3	
6	09364-12001	UNION,breather hose	ลิ้นก้นน้ำมันกลับ	1	
7	09247-12103T	PLUG,breather	bolt ปิดท่อระบายอากาศ	1	
8	09168-12002	GASKET,breather plug	ปะเก็น	1	
9	01550-06123	PLUG,oil gallery mission	bolt ปิดทางเดินน้ำมัน	1	
10	09168-06004	GASKET,oil gallery mission	ปะเก็น	1	
11	09168-12002	GASKET,oil gallery	ปะเก็น	2	
12	09247-12103T	PLUG,oil gallery	bolt ปิดทางเดินน้ำมัน	2	
13	09168-12002	GASKET,oil drain plug	ปะเก็น	1	
14	09247-12106	PLUG,oil drain	bolt ถ่ายน้ำมันเครื่อง	1	
15	09280-04004	O-RING,oil gallery jet	โอริง	1	
16	09493-24012	JET,oil gallery	ตัวควบคุมน้ำมันหล่อลื่น	1	
17	09103-10052	BOLT,eng mtg upper (L120)	bolt	1	
18	09103-10148	BOLT,eng mtg lower (L110)	bolt	1	
19	08319-31108	NUT,eng mtg	นัต	2	
20	11186-25G00	SEP,oil breather	แผ่นกรองน้ำมัน	1	

FU150SC-C

FIG.6

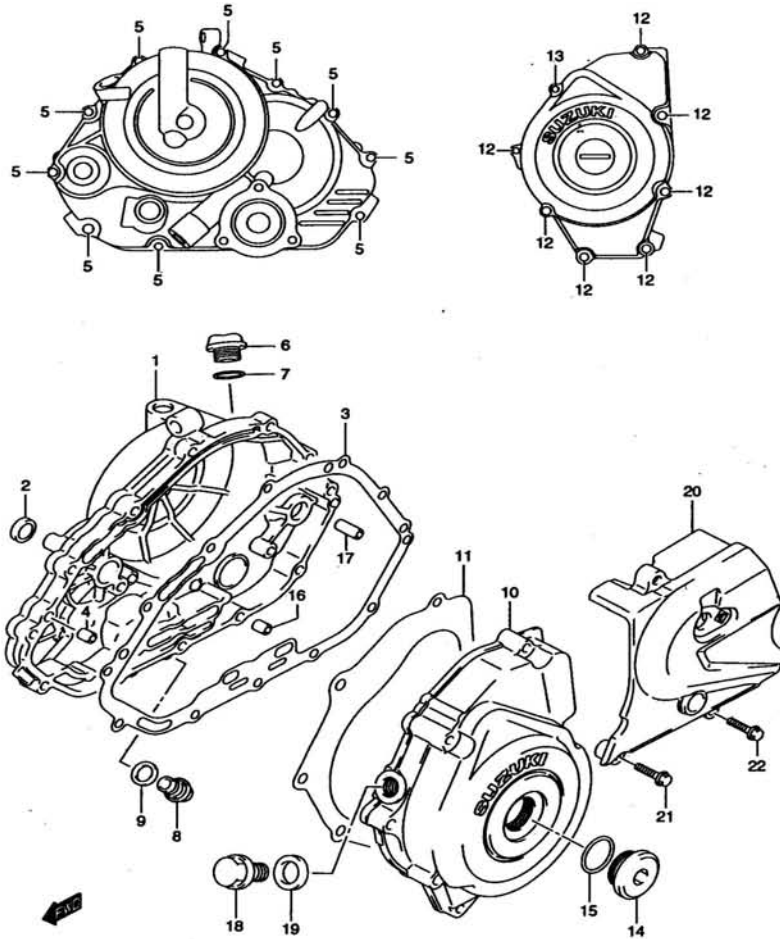

REF.NO.	PART NO.	DESCRIPTION	ชื่ออะไหล่	QTY	REMARKS
1	11340-47E20	COVER,clutch	ฝาครอบคลัตช์	1	
2	11971-45010	.LENS,oil level check	.กระจกเข็มน้ำมันเครื่อง	1	
3	11482-25G00	GASKET,clutch cover	ปะเก็นฝาครอบคลัตช์	1	
4	04211-09149	PIN,clutch cover	สลัก	4	
5	01547-06303	BOLT,clutch cover	น๊อต	10	
6	11342-25G00	PLUG,eng oil filler	ฝาปิดเปิดเติมน้ำมันเครื่อง	1	
7	09280-17003	O-RING,eng oil filler	โอริง	1	
8	09247-14026	PLUG TDC	น๊อต	1	
9	09168-14002	GASKET TDC,plug	ปะเก็น	1	
10	11351-47E10	COVER,magneto	ฝาครอบจานไฟ	1	
11	11483-25G00	GASKET,magneto cover	ปะเก็นฝาครอบจานไฟ	1	
12	01547-06353	BOLT,magneto cover	น๊อตยึดฝาครอบจานไฟ	7	
13	01547-06503	BOLT,magneto cover	น๊อตยึดฝาครอบจานไฟ	1	
14	09259-26013	PLUG,crankshaft hole	ฝาปิดช่องตั้งจานไฟ	1	
15	09280-22008	O-RING,crankshaft hole	โอริง	1	
16	04211-09149	PIN,magneto cover	สลัก	3	
17	09206-13003	PIN,magneto cover	สลัก	1	
18	09248-14011	PLUG,oil gallery	น๊อต	1	
19	09168-14002	GASKET,oil gallery plug	ปะเก็น	1	
20	11360-25G00	COVER,eng sprocket	ฝาครอบสเตอร์หน้า	1	
21	01547-06253	BOLT,eng sprocket cover	น๊อต	1	
22	01547-06303	BOLT,eng sprocket cover	น๊อต	2	

FU150SC-C

FIG.7

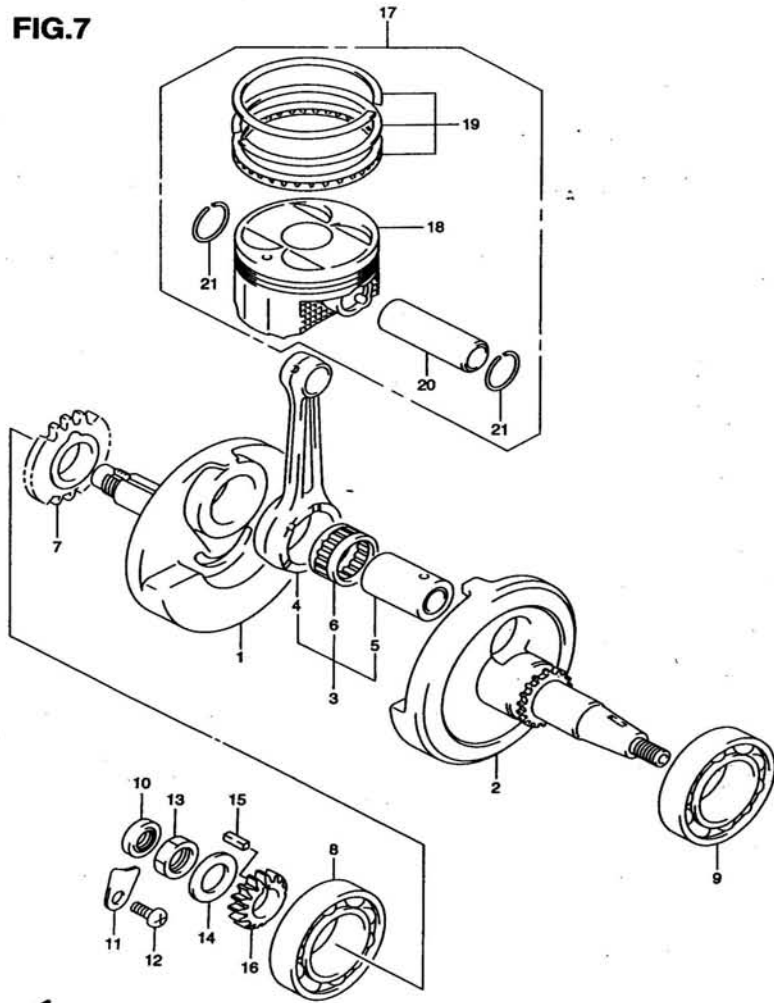

REF.NO.	PART NO.	DESCRIPTION	ชื่ออะไหล่	Q'TY	REMARKS
1	12220-25G00	CRANKSHAFT,RH	เพลารื้อเหวี่ยง ข้างขวา	1	
2	12261-25G00	CRANKSHAFT,LH	เพลารื้อเหวี่ยง ข้างซ้าย	1	
3	12160-25810	ROD,connecting set	ชุดก้านสูบ	1	
4	12161-25G00-0B0	.ROD,connecting	.ก้านสูบ	1	
5	12210-25G00	.PIN,crank	.สลักเพลารื้อเหวี่ยง	1	
6	09263-30048-0B0	.BEARING,crank pin	.คลັบลูกปืนสลักก้านสูบ	1	
7	12661-25G00	GEAR,crank balancer drive	เฟืองขับเพลลา	1	
8	09262-28035	BEARING,crankshaft M	คลັบลูกปืน	1	
9	09262-35026	BEARING,crankshaft L	คลັบลูกปืน	1	
10	09282-12001	OIL SEAL	ซีลรื้อเหวี่ยง	1	
11	24742-18A00	RETAINER,crank shaft oil seal	เหล็กยึดซีล	1	
12	02112-06123	SCREW,crankshaft oil seal	สกรู	1	
13	09140-16019	NUT,primary drive gear	นัต	1	
14	09164-16005	WASHER,primary drive	แหวนรอง	1	
15	09421-04004	KEY,primary drive gear	สลัก	1	
16	16321-47E00	GEAR,oil pump drive	เฟืองขับปั๊มน้ำมัน	1	
17	12100-25800-0F0	PISTON SET (STD)	ชุดลูกสูบ (STD)	1	
18	12111-25G00-0F0	.PISTON (STD)	.ลูกสูบ (STD)	1	
19	12140-25G00	.RING SET,piston (STD)	.ชุดแหวนลูกสูบ (STD)	1	
20	12151-25G00	.PIN,piston	.สลักลูกสูบ	1	
21	09381-16001	.CIRCLIP	.แหวนล็อกสลักลูกสูบ	2	

FU150SC-C

FIG.8

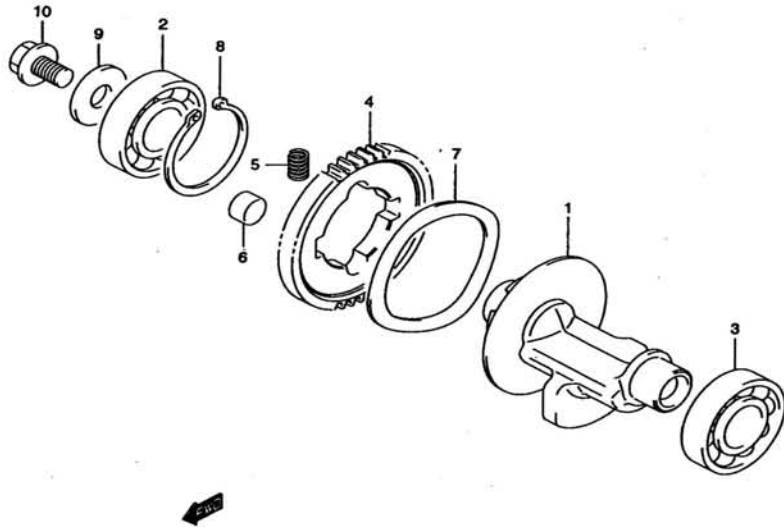

REF.NO.	PART NO.	DESCRIPTION	ชื่ออะไหล่	QTY	REMARKS
1	12650-25G00	BALANCER,crank	เพลาต่งเฟืองเกียร์	1	
2	09262-20137	BEARING,crank balancer RH	คัลบ์ลูกปืน ข้างขวา	1	
3	09262-20019	BEARING,crank balancer LH	คัลบ์ลูกปืน ข้างซ้าย	1	
4	12666-25G00	GEAR,crank balan driven	เฟืองเกียร์เพลาต่ง ตัวตาม	1	
5	12663-47E50	SPRING,crank balancer gear	สปริง	2	
6	12686-25G00	DAMPER,crank balancer	ยางรอง	2	
7	09164-58002	WASHER,balancer gear driven	แหวนรอง	1	
8	09380-38005	CIRCLIP,balancer gear driven	แหวนล็อก	1	
9	08211-10285	WASHER,crank balancer	แหวนรอง	1	
10	01550-10163	BOLT,crank balancer	bolt	1	

FU150SC-C

FIG.9

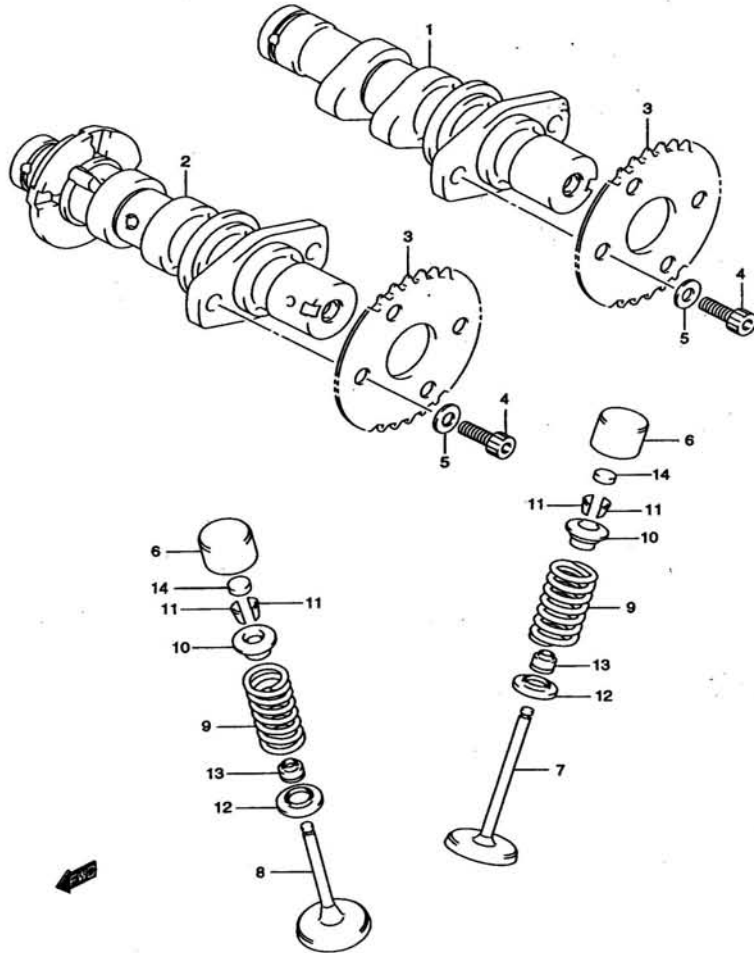

REF.NO.	PART NO.	DESCRIPTION	ชื่ออะไหล่	Q'TY	REMARKS
1	12710-25G00	CAMSHAFT COMP,intake	เพลาลูกเบี้ยวไอดี	1	
2	12720-25G00	CAMSHAFT COMP,exhaust	เพลาลูกเบี้ยวไอเสีย	1	
3	12741-25G00	SPROCKET,cam shaft	เฟืองโซ่ชาวลิ้น	2	
4	09106-05027	BOLT,sprocket	น๊อต	4	
5	08322-01053T	WASHER,sprocket bolt	แหวนรอง	4	
6	12891-25G00	TAPPET	ฝาครอบวาล์ว	4	
7	12911-16E00	VALVE,intake	วาล์วไอดี	2	
8	12912-16E00	VALVE,exhaust	วาล์วไอเสีย	2	
9	12921-47E00	SPRING,valve	สปริงวาล์ว	4	
10	12931-25G00	RETAINER,valve spring	แผ่นยึดสปริงวาล์ว	4	
11	12932-32C00	COTTER,valve	เล็บวาล์ว	8	
12	12933-16E00	SEAT,valve spring	แหวนรองสปริง	4	
13	09289-04002	OIL SEAL	ซีลน้ำมัน	4	
14-1	12892-05C00-120	SHIM,tappet (T:1.20)	แผ่นฉิม (T:1.20)	4	
14-2	12892-05C00-125	SHIM,tappet (T:1.25)	แผ่นฉิม (T:1.25)	4	
14-3	12892-05C00-130	SHIM,tappet (T:1.30)	แผ่นฉิม (T:1.30)	4	
14-4	12892-05C00-135	SHIM,tappet (T:1.35)	แผ่นฉิม (T:1.35)	4	
14-5	12892-05C00-140	SHIM,tappet (T:1.40)	แผ่นฉิม (T:1.40)	4	
14-6	12892-05C00-145	SHIM,tappet (T:1.45)	แผ่นฉิม (T:1.45)	4	
14-7	12892-05C00-150	SHIM,tappet (T:1.50)	แผ่นฉิม (T:1.50)	4	
14-8	12892-05C00-155	SHIM,tappet (T:1.55)	แผ่นฉิม (T:1.55)	4	
14-9	12892-05C00-160	SHIM,tappet (T:1.60)	แผ่นฉิม (T:1.60)	4	
14-10	12892-05C00-165	SHIM,tappet (T:1.65)	แผ่นฉิม (T:1.65)	4	
14-11	12892-05C00-170	SHIM,tappet (T:1.70)	แผ่นฉิม (T:1.70)	4	
14-12	12892-05C00-175	SHIM,tappet (T:1.75)	แผ่นฉิม (T:1.75)	4	
14-13	12892-05C00-180	SHIM,tappet (T:1.80)	แผ่นฉิม (T:1.80)	4	
14-14	12892-05C00-185	SHIM,tappet (T:1.85)	แผ่นฉิม (T:1.85)	4	

FU150SC-C

FIG.9

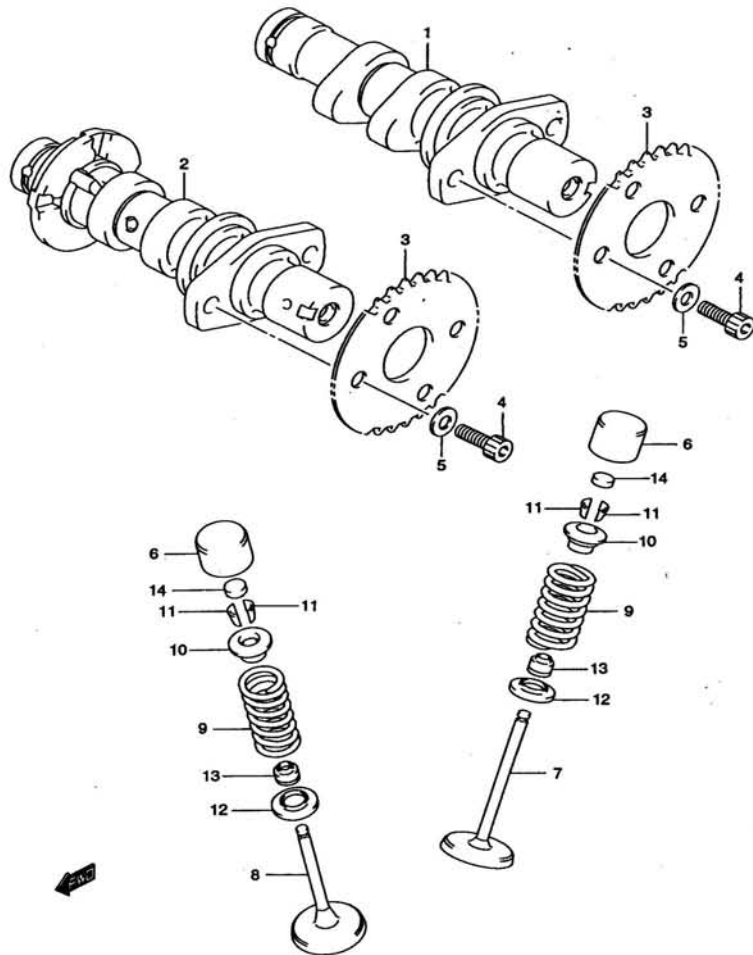

REF.NO.	PART NO.	DESCRIPTION	เหล็กชุบเบียวและวาล์ว ชื่ออะไหล่	Q'TY	REMARKS
14-15	12892-05C00-190	SHIM,tappet (T:1.90)	แผ่นซิม (T:1.90)	4	
14-16	12892-05C00-195	SHIM,tappet (T:1.95)	แผ่นซิม (T:1.95)	4	
14-17	12892-05C00-200	SHIM,tappet (T:2.00)	แผ่นซิม (T:2.00)	4	
14-18	12892-05C00-205	SHIM,tappet (T:2.05)	แผ่นซิม (T:2.05)	4	
14-19	12892-05C00-210	SHIM,tappet (T:2.10)	แผ่นซิม (T:2.10)	4	
14-20	12892-05C00-215	SHIM,tappet (T:2.15)	แผ่นซิม (T:2.15)	4	
14-21	12892-05C00-220	SHIM,tappet (T:2.20)	แผ่นซิม (T:2.20)	4	

FU150SC-C

FIG.10

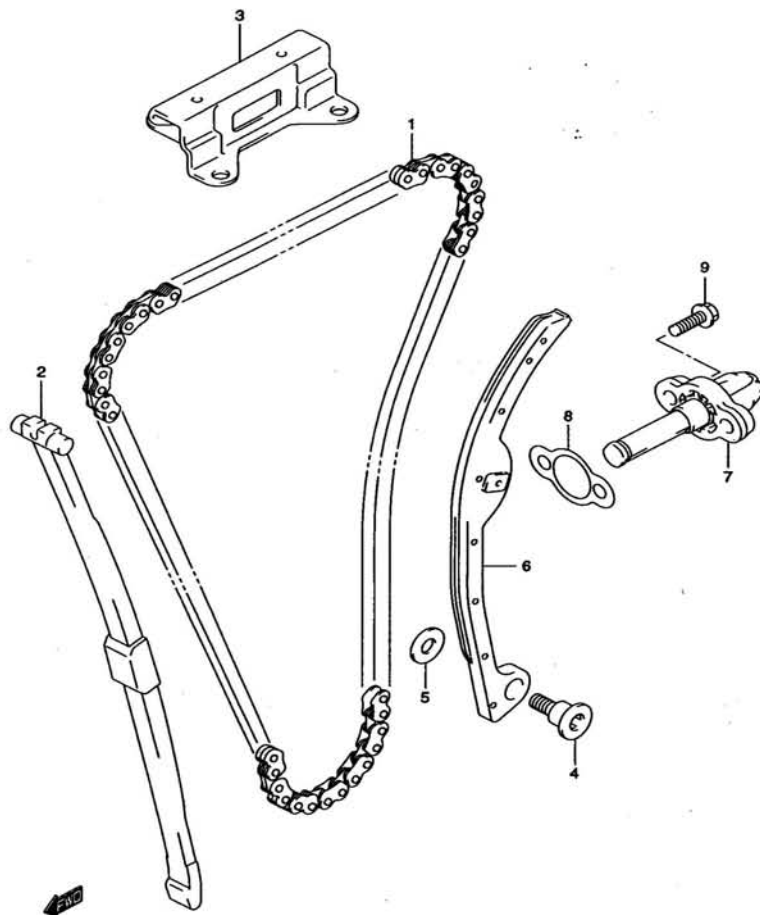

REF.NO.	PART NO.	DESCRIPTION	ชื่ออะไหล่	Q'TY	REMARKS
1	12760-25G00	CHAIN,cam shaft drive	โซ่รอกลิ้น	1	
2	12771-25G00	GUIDE,cam chain NO.1	ตัวประกอบโซ่รอกลิ้น ตัวที่ 1	1	
3	12782-25G00	GUIDE,cam chain NO.2	ตัวประกอบโซ่รอกลิ้น ตัวที่ 2	1	
4	12812-35C00	BOLT,cam chain tensioner	น๊อต	1	
5	08211-06181	WASHER,cam chain tensioner	แหวนรอง	1	
6	12811-25G01	TENSIONER,cam chain	ยางรองชุดปรับความตึงโซ่	1	
7	12830-25G00	ADJUSTER,tensioner	ชุดปรับความตึงโซ่รอกลิ้น	1	
8	12837-25G00	GASKET,tensioner adjuster	ปะเก็น	1	
9	01547-06203	BOLT,tensioner adjuster	น๊อต	2	

FU150SC-C

FIG.11

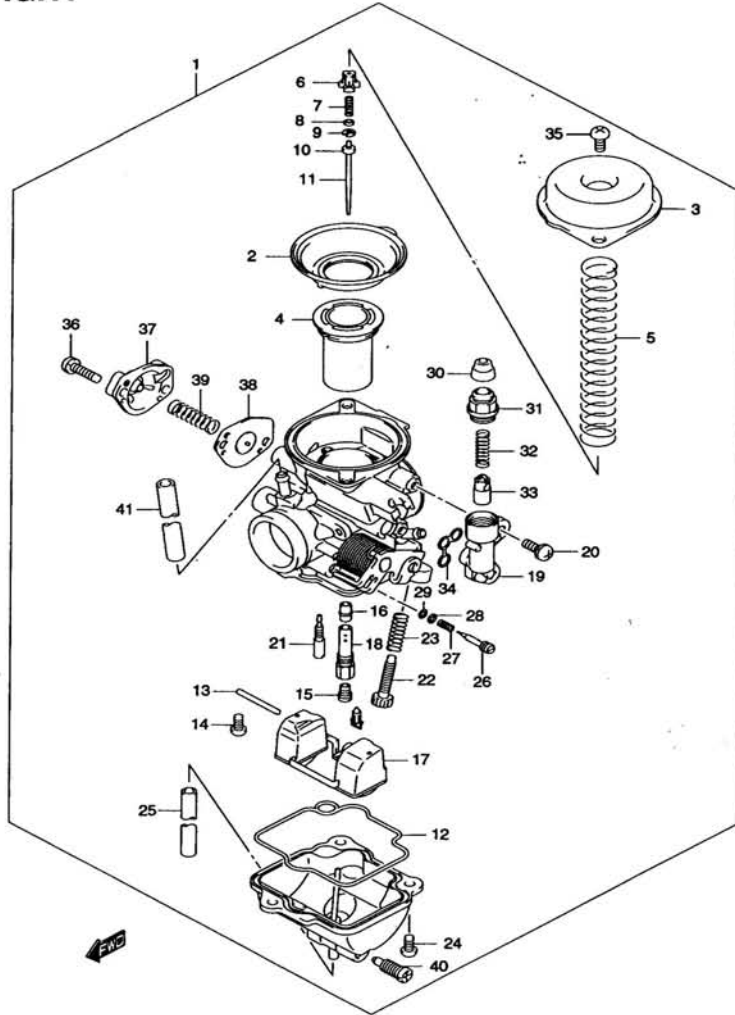

REF.NO.	PART NO.	DESCRIPTION	ชื่ออะไหล่	Q'TY	REMARKS
1	13200-25G00	CARBURETOR ASSY	ชุดคาร์บูเรเตอร์	1	
2	13507-25G00	.DIAPHRAGM	ปะเก็นยาง	1	
3	13502-25G00	.DIAPHRAGM,cover	ฝาปิด	1	
4	13500-25G00	.PISTON, valve	ลูกเร่ง	1	
5	13503-25G00	.SPRING	สปริง	1	
6	13418-12F40	.HOLDER	แผ่นรองเข็มเร่ง	1	
7	13481-33E00	.SPRING	สปริง	1	
8	13382-16D30	.WASHER	แหวนรอง	1	
9	13394-10010	.E-RING	ตัวล็อกเข็มเร่ง	1	
10	13387-47010	.RING	แหวนรอง	1	
11	13383-25G00	.JET,needle (4DG8-2)	เข็มเร่ง (4DG8-2)	1	
12	13258-23F00	.O-RING	โอริง	1	
13	13254-20010	.PIN	สลักลูกสูบ	1	
14	02112-04083	.SCREW	สกรู	1	
15	09491-22010	.MAIN JET (130)	แม่หนูตัวใหญ่ (130)	1	
16	09494-00540	.NEEDLE,jet (0-9)	เส้นเข็มเร่ง (0-9)	1	
17	13240-47E00	.FLOAT ASSY	ลูกลอย	1	
18	13342-25G00	.HOLDER,jet	เส้นเข็มเร่ง	1	
19	13412-23F50	.STARTER BODY	เส้นโซ่ค	1	
20	02112-35127	.SCREW	สกรู	2	
21	09492-12003	.PILOT,jet (12.5)	แม่หนูเดินเบา (12.5)	1	
22	13267-20E20	.SCREW	สกรู	1	
23	13268-37420	.SPRING	สปริง	1	
24	13602-38A10	.SCREW	สกรู	3	
25	13684-23F10	.HOSE	สายระบายน้ำมัน	1	
26	13279-23F10	.ADJUSTER	สกรูปรับอากาศ	1	
27	13268-47070	.SPRING	สปริง	1	

FU150SC-C

FIG.11

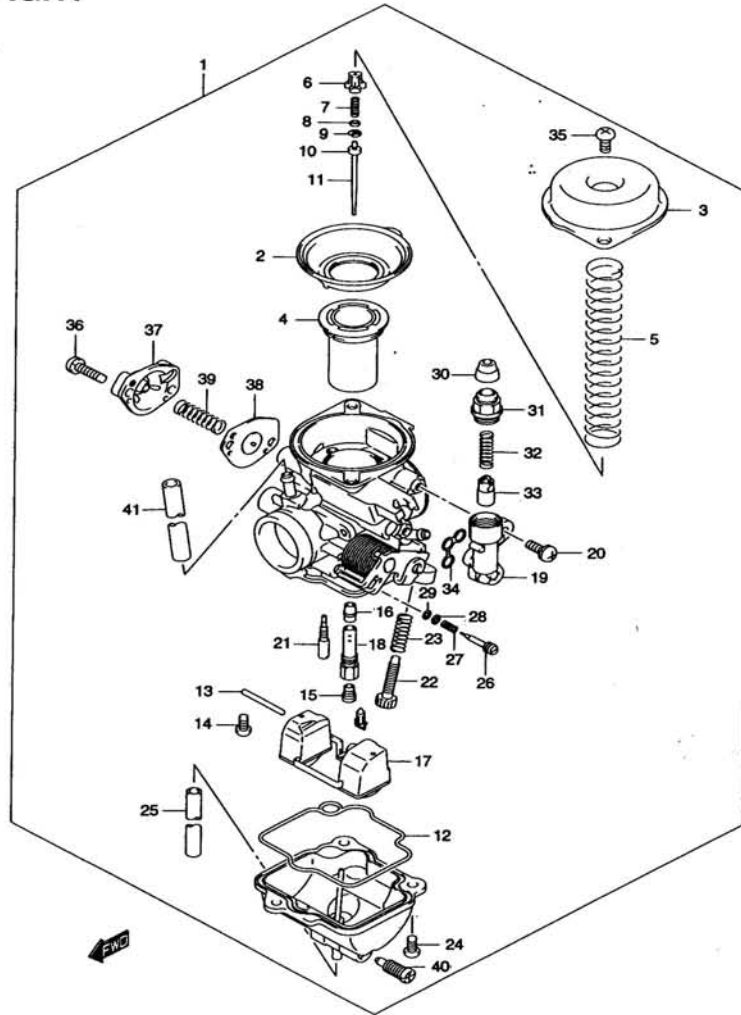

REF.NO.	PART NO.	DESCRIPTION	คาร์บูเรเตอร์ ชื่ออะไหล่	QUANTITY	REMARKS
28	13291-29900	.WASHER	.แหวนรอง	1	
29	13295-29900	.O-RING	.โอริง	1	
30	13681-04010	.CAP	.ฝาครอบ	1	
31	13418-43410	.GUIDE,holder	.ฝาปิดลูกใช้ค้ำน้ำมัน	1	
32	13417-01010	.SPRING	.สปริง	1	
33	13411-01010	.PLUNGER ASSY	.ลูกใช้ค้ำน้ำมัน	1	
34	13258-23F10	.O-RING	.โอริง	1	
35	13602-05088	.SCREW	.สกรู	2	
36	13601-04148	.SCREW	.สกรู	2	
37	13502-10F00	.DIAPHRAGM,cover	.ฝาปิด	1	
38	13480-10F00	.DIAPHRAGM	.ปะเก็นยาง	1	
39	13417-19F00	.SPRING	.สปริง	1	
40	13247-09G10	.SCREW	.สกรู	1	
41	13684-09400	.HOSE	.สายระบายอากาศ	1	

FU150SC-C

FIG.12

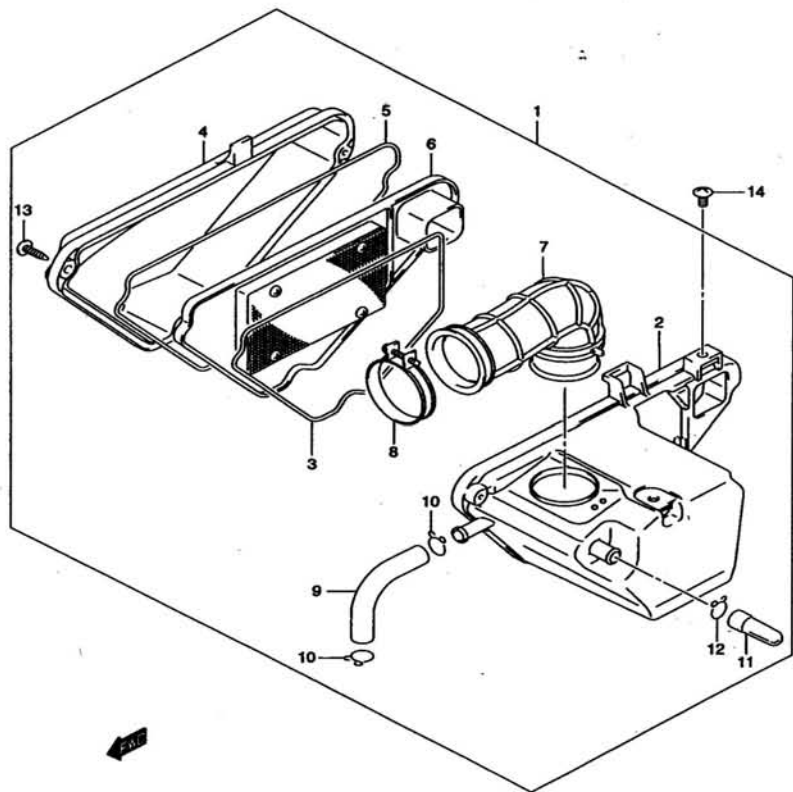

REF.NO.	FIG. 12 PART NO.	AIR CLEANER DESCRIPTION	หม้อกรองอากาศ ชื่ออะไหล่	FU150SC-C QTY	REMARKS
1	13700-25G00	CLEANER ASSY,air	ชุดหม้อกรองอากาศ	1	
2	13720-25G00	.CASE,air cleaner	.เคสหม้อกรองอากาศ	1	
3	13756-25G00	..GASKET,case air cleaner	.ปะเก็นเคสหม้อกรองอากาศ	1	
4	13740-25G00	.CAP,air cleaner	.ฝาปิดหม้อกรองอากาศ	1	
5	13746-25G00	..GASKET,cap air cleaner	.ปะเก็นฝาปิดหม้อกรอง	1	
6	13780-25G00	.FILTER	.ไส้กรองอากาศ	1	
7	13881-25G00	.TUBE,outlet	.ท่อทางออก	1	
8	13826-25G00	.CLAMP	.เข็มขัดรัดท่อ	1	
9	13853-25G00	.TUBE,breather	.ท่อระบาย	1	
10	09401-14301	.CLIP	.คลิปล็อค	2	
11	13871-09G00	.PLUG DRAIN	.ท่อระบาย	1	
12	13824-18910	.CLIP	.คลิปล็อค	1	
13	03541-05203	.SCREW	.สกรู	2	
14	02142-06123	SCREW,air cleaner	สกรูยึดหม้อกรองอากาศ	2	

FU150SC-C

FIG.13

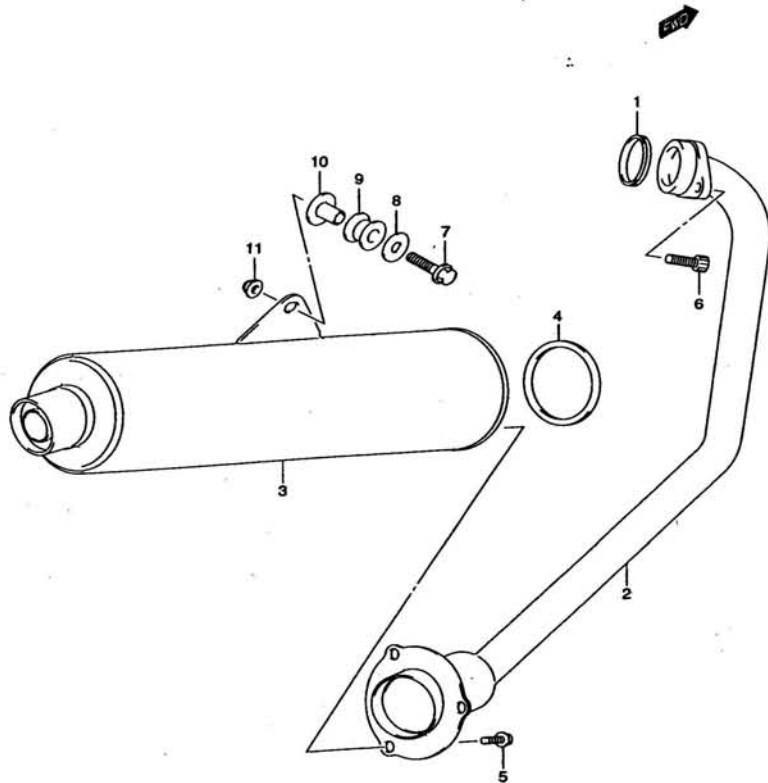

REF.NO.	PART NO.	DESCRIPTION	ชื่อไทย	ชื่ออะไหล่	Q'TY	REMARKS
1	14181-47E10	GASKET,exhaust pipe	ปะเก็นท่อไอเสีย		1	
2	14150-25G00	PIPE,exhaust	ข้องอท่อไอเสีย		1	
3	14310-25G00	MUFFLER	ท่อไอเสีย		1	
4	14181-25G00	GASKET,muffler joint	ปะเก็น		1	
5	01550-06203	BOLT,muffler joint	น๊อต		3	
6	07130-08253	BOLT,exhaust pipe	น๊อต		2	
7	43652-23F00T	BOLT,muffler support	น๊อต		1	
8	09160-08032T	WASHER,muffler support	แหวนรอง		1	
9	09320-12032	CUSHION,muffle support	ลูกยาง		1	
10	09180-08151T	SPACER,muffler support	บูช		1	
11	08319-31088	NUT,muffler support	นัต		1	

FU150SC-C

FIG.14

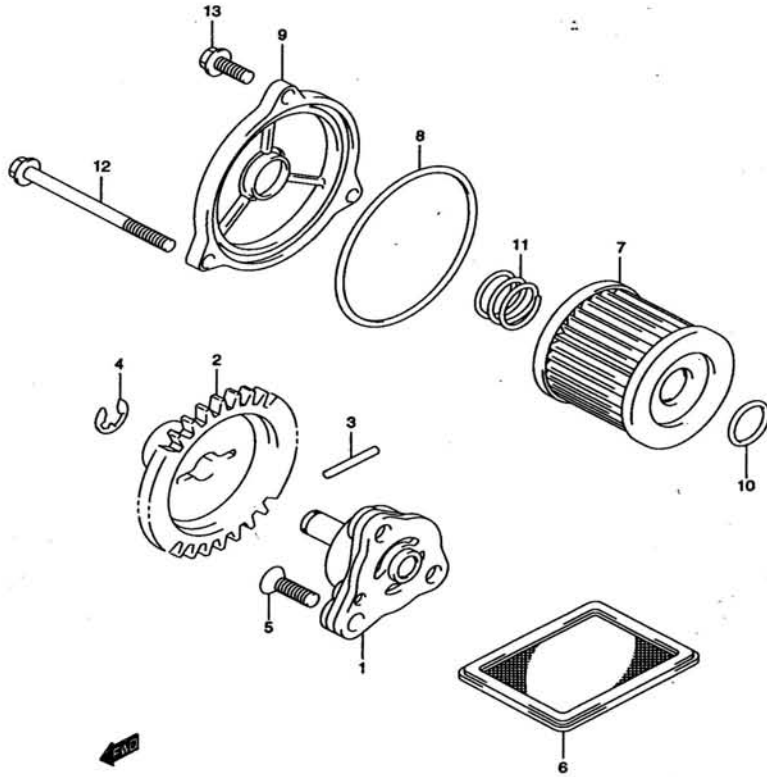

REF.NO.	PART NO.	DESCRIPTION	ชื่ออะไหล่	QTY	REMARKS
1	16400-47E10	PUMP ASSY,engine oil	ชุดปั้มน้ำมันเครื่อง	1	
2	16331-47E00	GEAR,oil pump driven	เฟืองเกียร์ปั้มน้ำมัน	1	
3	09261-02001	PIN,oil pump driven gear	สลัก	1	
4	08332-11066	CIRCLIP,oil pump	แหวนล็อก	1	
5	02122-06203	SCREW,oil pump	สกรู	3	
6	16520-30A00	STRAINER,engine oil	ตะแกรงกรองน้ำมันเครื่อง	1	
7	16510-05240	FILTER,engine oil	ไส้กรองน้ำมันเครื่อง	1	
8	09280-54001	O-RING,oil filter cap	โอริง	1	
9	16512-47E20	CAP,oil filter	ฝาปิดไส้กรองน้ำมันเครื่อง	1	
10	09280-13004	O-RING,oil filter	โอริง	1	
11	16519-09G00	SPRING,oil filter	สปริง	1	
12	01547-06703	BOLT,oil filter cap	น๊อต	2	
13	01547-06163	BOLT,oil filter cap	น๊อต	1	

FU150SC-C

FIG.15

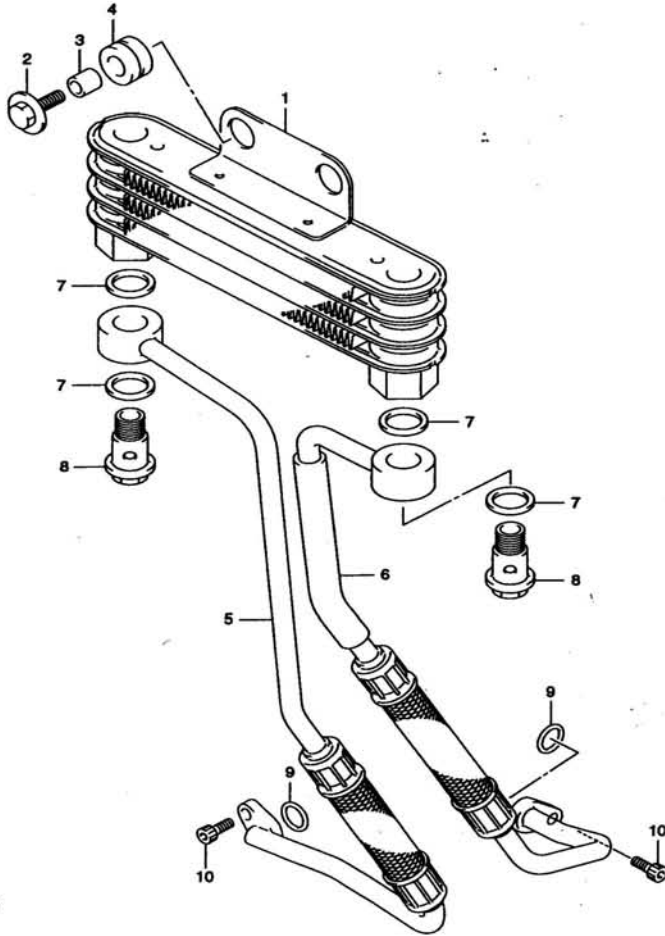

REF.NO.	PART NO.	DESCRIPTION	ตัวระบายความร้อน ชื่ออะไหล่	Q'TY	REMARKS
1	16600-25G00	COOLER ASSY,oil	ถังระบายความร้อนด้วยน้ำมัน	1	
2	09116-06143	BOLT,oil cooler	น๊อต	2	
3	09180-06310	SPACER,oil cooler	นุ้ช	2	
4	09320-10015	CUSHION,oil cooler	ลูกยาง	2	
5	16460-25G00	HOSE,oil cooler RH	สายน้ำมัน ข้างขวา	1	
6	16470-25G00	HOSE,oil cooler LH	สายน้ำมัน ข้างซ้าย	1	
7	09168-14011	GASKET,oil hose	ปะเก็น	4	
8	09360-12006	BOLT,oil hose	น๊อต	2	
9	09280-12008	O-RING,oil hose	โอริง	2	
10	07130-06163	BOLT,oil hose	น๊อต	4	

FU150SC-C

FIG.16

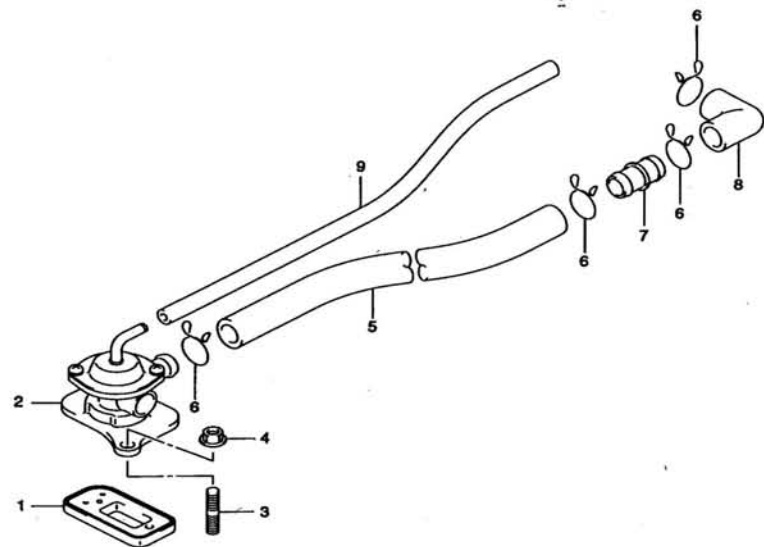

REF.NO.	PART NO.	DESCRIPTION	ตัวควบคุมอากาศ ชื่ออะไหล่	QTY	REMARKS
1	18450-06G00	VALVE ASSY,2nd air reed	วาล์วควบคุมอากาศ	1	
2	18510-25G00	VALVE ASSY,air cut	วาล์วควบคุมการจ่ายอากาศ	1	
3	01421-06163	BOLT,2nd air cap stud	น๊อต	2	
4	08316-10063	NUT,2nd air cap	นัต	2	
5	09352-11163-370	HOSE,2nd air cleaner	สายอากาศ	1	
6	09401-15101	CLIP,2nd air cleaner hose	คลิปยึด	4	
7	13888-19B00	JOINT,2nd air cleaner hose	ข้อต่อสายอากาศ	1	
8	18712-29F00	HOSE,2nd air cleaner join	สายอากาศ	1	
9	09359-40701-300	HOSE,2nd air valve vacu NO.1	สายอากาศ ตัวที่ 1	1	

FU150SC-C

FIG.17

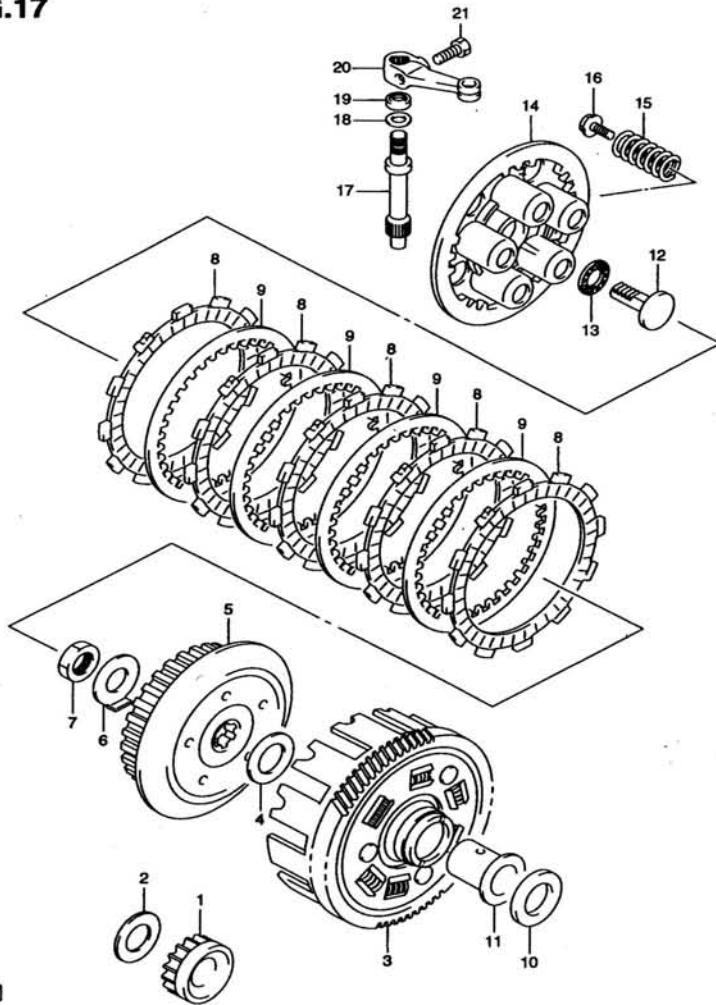

REF.NO.	PART NO.	DESCRIPTION	ชื่ออะไหล่	Q'TY	REMARKS
1	21111-25G00T	GEAR,primary drive	เฟืองขับเคลื่อน	1	
2	09160-16003	WASHER,primary drive gear	แหวนรอง	1	
3	21200-25G00T	GEAR,primary driven	เฟืองจานขับเคลื่อน	1	
4	08211-20352	WASHER,clutch sleeve	แหวนรอง	1	
5	21411-05200	HUB,clutch sleeve	คุมจานขับเคลื่อน	1	
6	09169-16003	WASHER,clutch sleeve hub	แหวนรอง	1	
7	09140-16001	NUT,clutch sleeve hub	นัต	1	
8	21441-25G00	PLATE,clutch drive	แผ่นคลัตช์ ตัวขับ	5	
9	21451-28030	PLATE,clutch driven	แผ่นคลัตช์ ตัวตาม	4	
10	09160-20056	SPACER,primary driven gear	บูช	1	
11	21251-13E10	SPACER,primary driven	บูช	1	
12	23165-48000T	RACK,clutch release	ตัวดึงแผ่นคลัตช์	1	
13	09263-10002	BEARING,clutch release	คลับลูกปืน	1	
14	21462-46901	DISK,clutch pressure	แผ่นกดคลัตช์	1	
15	09440-15014	SPRING,clutch	สปริง	5	
16	09116-05020	BOLT,clutch spring	โบลท์	5	
17	23261-13A01	PINION,clutch release	เพลาดึงคลัตช์	1	
18	09160-12086	WASHER,clutch release pinion	แหวนรอง	1	
19	09285-10004	SEAL,clutch release pinion oil	ซีลน้ำมัน	1	
20	23271-47E00	ARM,clutch release	แขนดึงเพลาคลัตช์	1	
21	01500-06163	BOLT,clutch release arm	โบลท์	1	

FU150SC-C

FIG.18

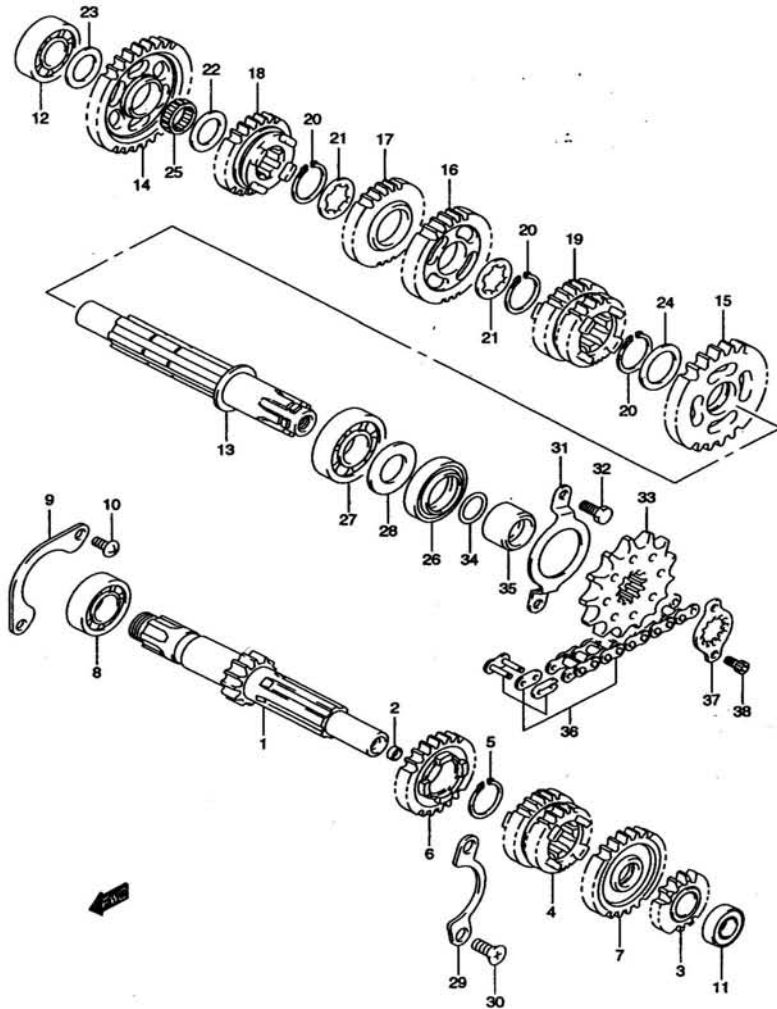

REF.NO.	PART NO.	DESCRIPTION	ชื่ออะไหล่	Q'TY	REMARKS
1	24121-25G00	SHAFT,counter	เพลาขาวเกียร์	1	
2	24125-25G00	PLUG	ปลั๊ก	2	
3	24221-25G00	GEAR, 2nd drive	เฟืองเกียร์ 2 ตัวขับ	1	
4	24231-25G00	GEAR, 3rd & 4th drive	เฟืองเกียร์ 3 และ 4 ตัวขับ	1	
5	09380-20009	CIRCLIP, 5th drive gear	แหวนล็อก	1	
6	24251-25G00	GEAR, 5th drive	เฟืองเกียร์ 5 ตัวขับ	1	
7	24261-25G00	GEAR, 6th drive	เฟืองเกียร์ 6 ตัวขับ	1	
8	09262-20019	BEARING,counter shaft RH	คัลล์ูกปืน ข้างขวา	1	
9	24741-12B00	RETAINER,counter bearing	เหล็กยึดคัลล์ูกปืน	1	
10	02112-06123	SCREW,counter shaft	สกรู	2	
11	08123-60020	BEARING,counter shaft LH	คัลล์ูกปืน ข้างซ้าย	1	
12	08113-62020	BEARING,drive shaft RH	คัลล์ูกปืน ข้างขวา	1	
13	24130-25G00	SHAFT,drive	เพลาขาวสเตอร์	1	
14	24311-25G00	GEAR, 1st driven	เฟืองเกียร์ 1 ตัวตาม	1	
15	24321-25G00	GEAR, 2nd driven	เฟืองเกียร์ 2 ตัวตาม	1	
16	24331-25G00	GEAR, 3rd driven	เฟืองเกียร์ 3 ตัวตาม	1	
17	24341-25G00	GEAR, 4th driven	เฟืองเกียร์ 4 ตัวตาม	1	
18	24351-25G00	GEAR, 5th driven	เฟืองเกียร์ 5 ตัวตาม	1	
19	24361-25G00	GEAR, 6th driven	เฟืองเกียร์ 6 ตัวตาม	1	
20	09380-20009	CIRCLIP, 2nd/3rd/4th driven	แหวนล็อก	3	
21	09167-20011	WASHER,3rd/4th driven	แหวนรอง	2	
22	08211-15251	WASHER,1st driven gear LH	แหวนรอง	1	
23	08211-15251	WASHER,1st driven gear RH	แหวนรอง	1	
24	09181-20167	WASHER,2nd driven gear	แหวนรอง	1	
25	09263-15023	BEARING,1st driven gear	คัลล์ูกปืน	1	
26	09283-27011	OIL SEAL,drive shaft	ซีลน้ำมัน	1	
27	09262-20019	BEARING,drive shaft	คัลล์ูกปืน	1	

FU150SC-C

FIG.18

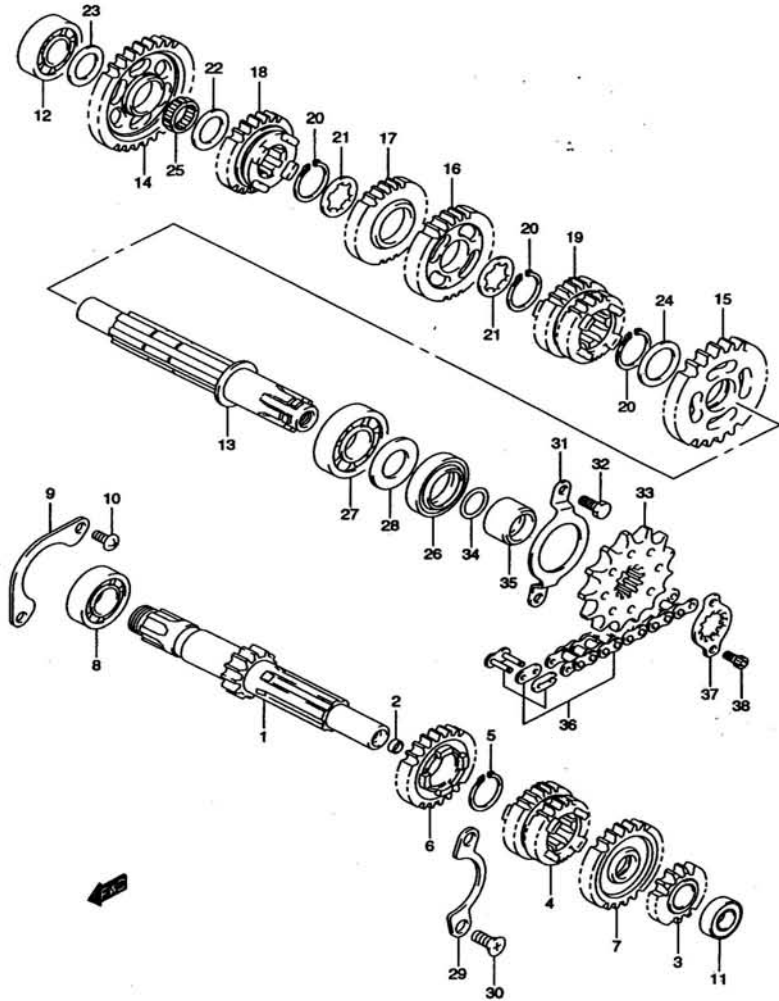

REF.NO.	PART NO.	DESCRIPTION	ชื่ออะไหล่	Q'TY	REMARKS
28	24359-05200	WASHER,oil sealing	แหวนรอง	1	
29	24741-05200	RETAINER,drive shaft bearing	เหล็กยึดคตลับลูกปืน	1	
30	02122-06123	SCREW,drive shaft bearing	สกรู	2	
31	24751-05210	RETAINER,drive shaft oil seal	เหล็กยึดซีลน้ำมัน	1	
32	01500-06123	BOLT,drive set oil seal	น็อต	2	
33	27511-25G00	SPROCKET,engine (NT:14)	สเตอร์หน้า (NT:14)	1	
34	09280-19005	O-RING,engine sprocket	โอริง	1	
35	27531-25G00	SPACER,engine sprocket	บูช	1	
36	27600-36020-120	CHAIN,drive	โซ่	1	
37	27512-25G00	LOCK WASHER,eng sprocket	แหวนล็อก	1	
38	07130-06103	BOLT,engine sprocket	น็อต	2	

FU150SC-C

FIG.19

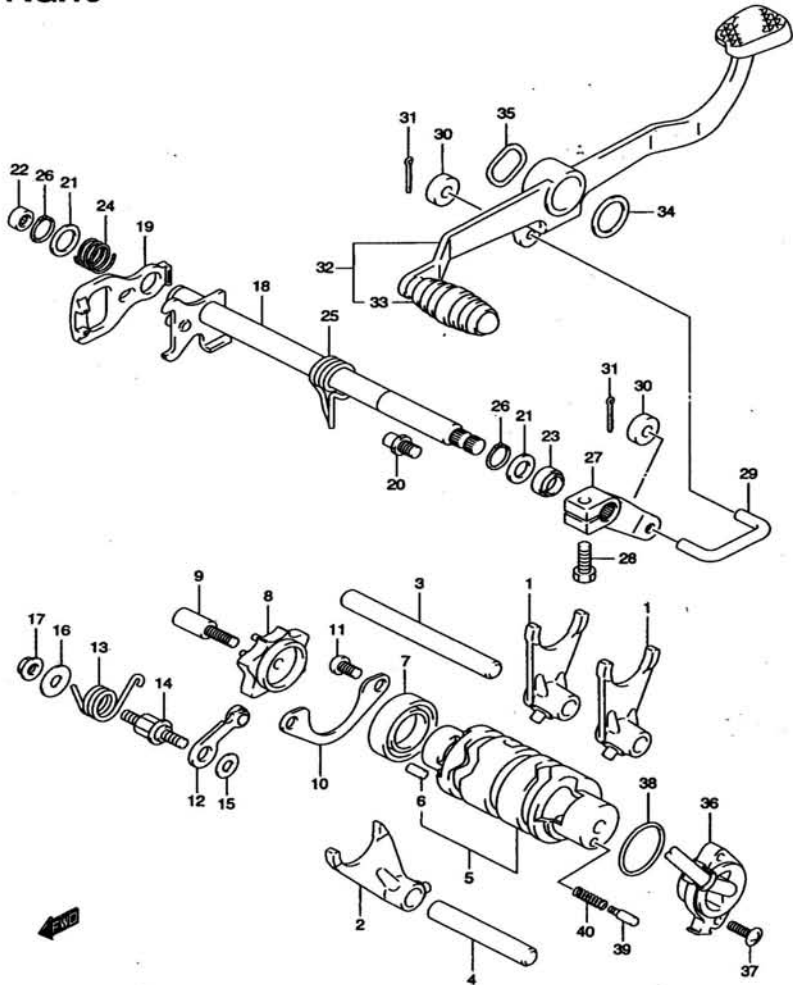

REF.NO.	PART NO.	DESCRIPTION	ชื่ออะไหล่	QTY	REMARKS
1	25211-25G00	FORK,gear shift NO.1	ก้านปูเกียร์ ตัวที่ 1	2	
2	25231-25G00	FORK,gear shift NO.3	ก้านปูเกียร์ ตัวที่ 3	1	
3	25411-21D00	SHAFT,shift fork NO.1	สลักก้านปูเกียร์ ตัวที่ 1	1	
4	25421-35410	SHAFT,shift fork NO.2	สลักก้านปูเกียร์ ตัวที่ 2	1	
5	25310-47E20	CAM,gear shift	ลูกเบี้ยวเกียร์	1	
6	04221-04089	.PIN,shaft cam plate	.สลัก	1	
7	08110-69050	BEARING,gear shift cam	คัลับลูกปืนลูกเบี้ยวเกียร์	1	
8	25381-13E10T	PLATE,gear shift cam	แผ่นล็อกตำแหน่งเบี้ยวเกียร์	1	
9	25312-12C00	STOPPER,shift cam drive	ตัวล็อกเกียร์	1	
10	24741-12B00	RETAINER,shift cam bearing	แผ่นล็อกลูกเบี้ยวเกียร์	1	
11	02112-06123	SCREW,shift cam bearing	สกรู	2	
12	25350-26D01	STOPPER,shift cam	ตัวล็อกลูกเบี้ยว	1	
13	25355-26D10	SPRING.stopper arm	สปริง	1	
14	25356-12C00	SUPPORT,cam stopper arm	ไม้ลัดทกคแผ่นล็อกลูกเบี้ยวเกียร์	1	
15	08211-06141	WASHER, cam stopper	แหวนรอง	1	
16	08211-06181	WASHER, cam arm	แหวนรอง	1	
17	08316-10063	NUT,cam stopper arm	นัต	1	
18	25510-47E21	SHAFT,gear shift	แกนเขี้ยวเกียร์	1	
19	25512-13E11	PLATE,gear shift cam	แผ่นเขี้ยวเกียร์	1	
20	25671-01011	STOPPER,gear shift	สลักล็อกสปริงแกนเขี้ยวเกียร์	1	
21	09181-14167	WASHER,gear shift shaft RH	แหวนรอง	2	
22	09263-14027	BEARING,gear shift shaft	คัลับลูกปืน	1	
23	09283-14004	SEAL,shift shaft oil	ซีลน้ำมัน	1	
24	09440-17013	SPRING,gear shift plate	สปริง	1	
25	09444-20007	SPRING,shift shaft return	สปริง	1	
26	08331-31149	CIRCLIP,gear shift	แหวนล็อก	2	
27	25520-25G00	ARM,gear shift link	ข้อต่อขาเกียร์	1	

FU150SC-C

FIG.19

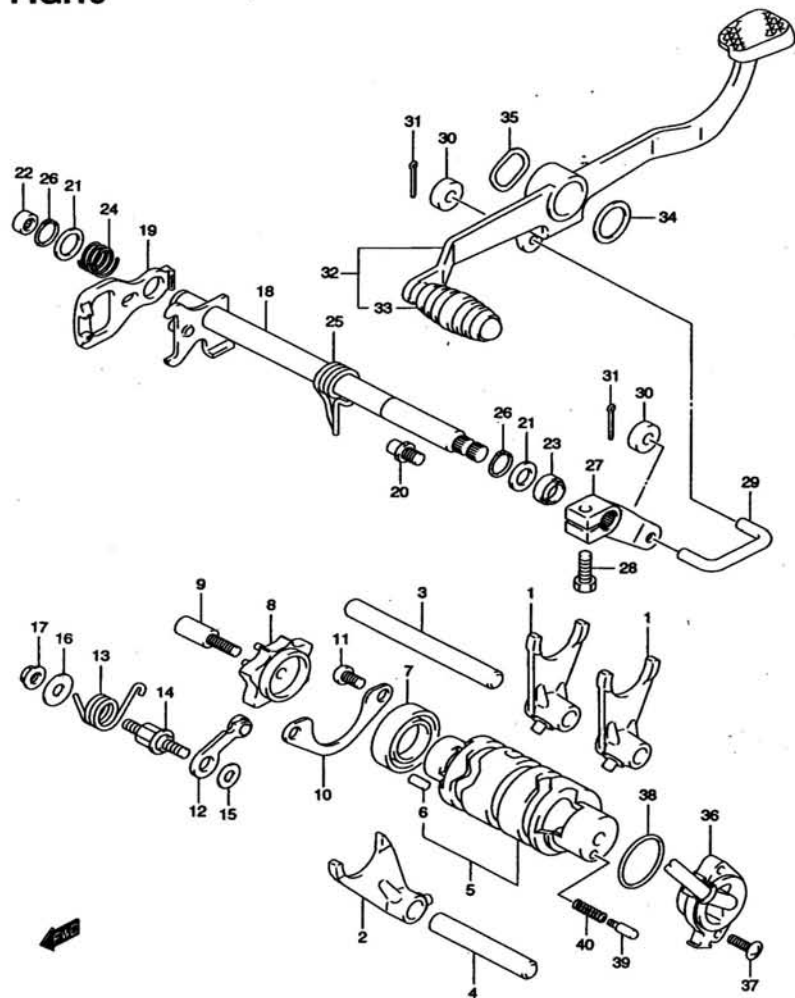

REF.NO.	PART NO.	DESCRIPTION	ชื่ออะไหล่	Q'TY	REMARKS
28	01500-06203	BOLT,gear shift link arm	น๊อต	1	
29	25525-25G00	ROD ASSY,shift link	ชุดก้านข้อต่อราเกียร์	1	
30	09161-06024	WASHER	แหวนรอง	2	
31	04111-20158	PIN	ปิ่นล็อก	2	
32	25600-25G00	LEVER ASSY,gear shift	ชุดคันเกียร์	1	
33	25652-16500	.RUBBER,gear pedal	.ยางคันเกียร์	1	
34	09161-18005	WASHER,gear shift lever thrust	แหวนรอง	1	
35	09164-18002	WASHER,gear shift lever	แหวนรอง	1	
36	37720-25G00	BODY,switch	ตัวทรีโพนอกเกียร์	1	
37	02142-15163	SCREW	สกรู	2	
38	09280-26007	O-RING,gear shift	โอริง	1	
39	09209-05011	CONTACT,switch	ปุ่มตัวทรีโพนอกเกียร์	1	
40	09440-04010	SPRING,gear shift switch	สปริง	1	

FU150SC-C

FIG.20

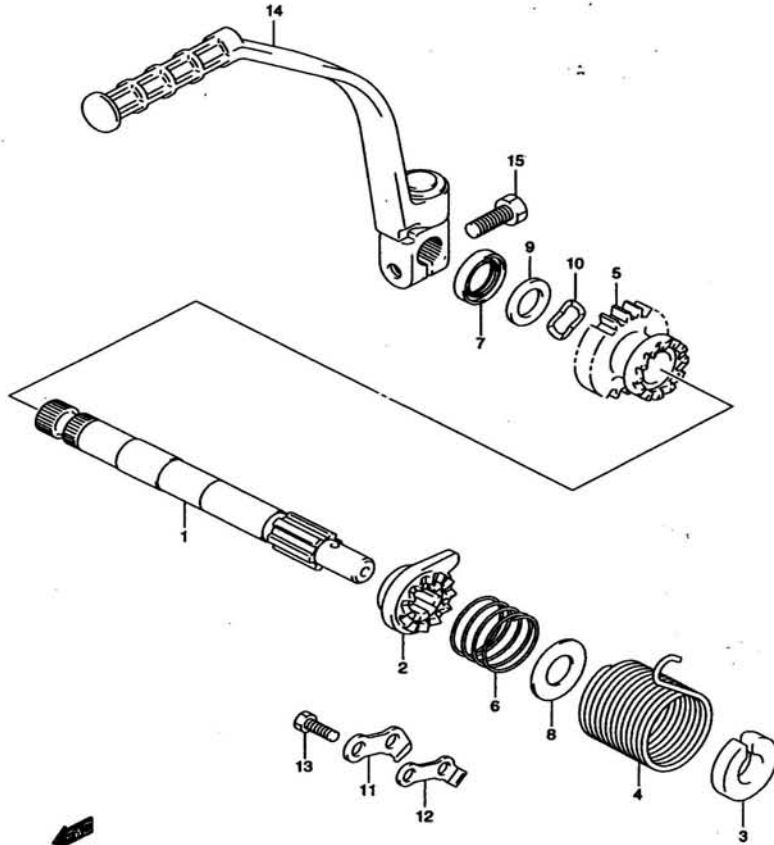

REF.NO.	PART NO.	DESCRIPTION	ชื่ออะไหล่	QTY	REMARKS
1	26211-47E10	SHAFT,kick starter	เพลาคันสตาร์ท	1	
2	26231-09410	STARTER,kick	ตัวรับเฟืองคันสตาร์ท	1	
3	26221-30A00	GUIDE,kick starter spring	บุรประคองสปริงเพลาคันสตาร์ท	1	
4	09448-38004	SPRING,kick starter return	สปริง	1	
5	26241-47E20	GEAR,kick starter drive	เฟืองสตาร์ท	1	
6	09440-30007	SPRING,kick starter	สปริง	1	
7	09285-16003	OIL SEAL,kick starter	ซีลน้ำมัน	1	
8	08211-14321	PLATE,kick starter spring	แผ่นล็อกสปริงคันสตาร์ท	1	
9	09181-16223	WASHER,kick drive gear	แหวนรอง	1	
10	26242-47E00	WASHER,kick drive gear	แหวนรอง	1	
11	26232-09401	GUIDE,kick starter	แผ่นนำตัวรับเฟืองสตาร์ท	1	
12	26233-09400	STOPPER,kick starter	แผ่นหยุดตัวรับเฟืองสตาร์ท	1	
13	01500-06163	BOLT,kick starter stopper	น๊อต	2	
14	26300-25G00	LEVER ASSY,kick starter	ชุดคันสตาร์ท	1	
15	01500-08253	BOLT,kick pedal	น๊อต	1	

FU150SC-C

FIG.21

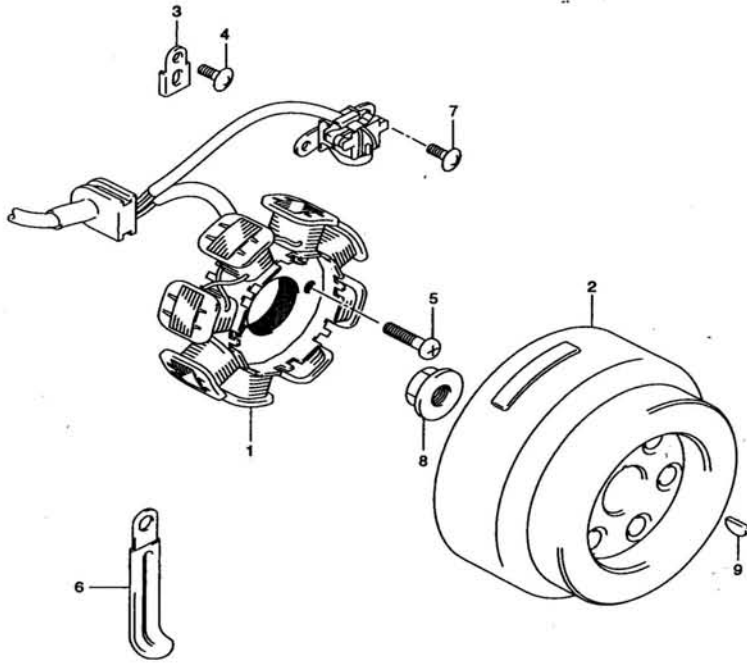

REF.NO.	PART NO.	DESCRIPTION	แมกนีโต	FU150SC-C	ชื่ออะไหล่	QTY	REMARKS
	32100-25G00	MAGNETO ASSY			ชุดแมกนีโต	1	
1	32101-25G00	.STATOR			.ขดลวดจางไฟ	1	
2	32102-25G00	.ROTOR			.ล้อแม่เหล็ก	1	
3	31497-45000	CLAMP,sensor lead			เข็มขัดรัดสาย	1	
4	02142-05103	SCREW,sensor lead clamp			สกรู	1	
5	02112-06203	SCREW,magneto stator			สกรู	2	
6	09404-06429	CLAMP,magneto lead			เข็มขัดรัดสาย	1	
7	02142-05103	SCREW,sensor			สกรู	2	
8	08316-10123	NUT,magneto rotor			น๊อต	1	
9	08341-31039	KEY,magneto rotor			คีมล้อแม่เหล็ก	1	

FU150SC-C

FIG.22

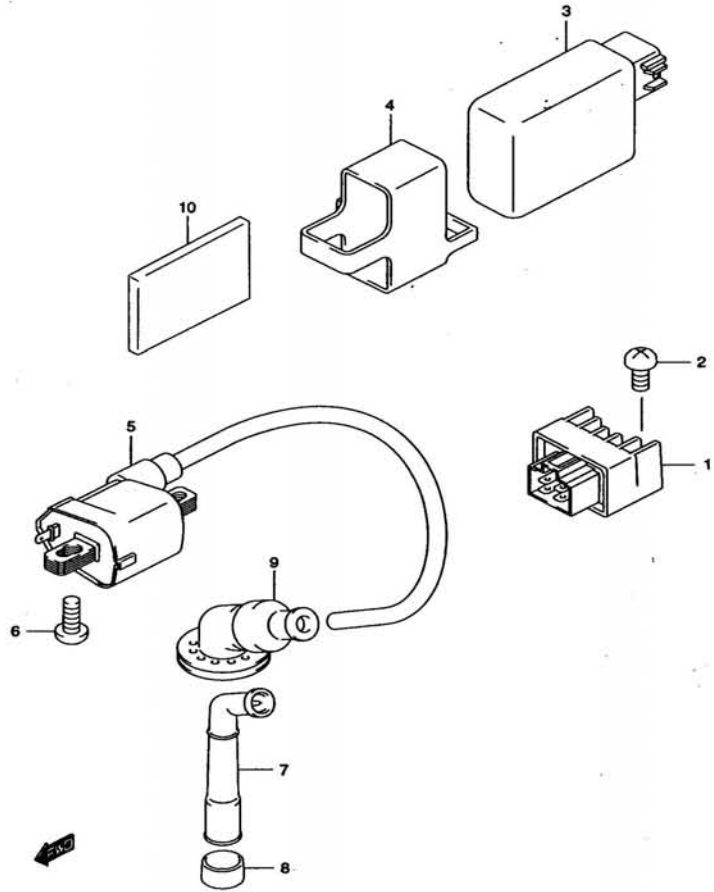

REF.NO.	PART NO.	DESCRIPTION	ชุดไฟฟ้า ชื่ออะไหล่	Q'TY	REMARKS
1	32800-47E00	RECTIFIER ASSY	ชุดผ่านขารังและเวกเตอร์	1	
2	02142-06123	SCREW,rectifier	สกรู	1	
3	32900-25G01	CDI UNIT	ชุดซีดีไอ	1	
4	32980-28F00	CUSHION,cdi unit	ยางรอง	1	
5	33410-03D00	COIL ASSY,ignition	ชุดคอยล์จุดระเบิด	1	
6	02142-06163	SCREW,ignition coil	สกรู	2	
7	33510-48B10	CAP,spark plug	ปลั๊กหัวเทียน	1	
8	33541-23E01	SEAL,spark plug	ยางสวมปลั๊กหัวเทียน	1	
9	33542-47E00	SEAL,high tension cord	ยางสวมสายปลั๊กหัวเทียน	1	
10	33652-36100	PROTECTOR,cdi unit	ยางรอง	1	

FU150SC-C

FIG.23

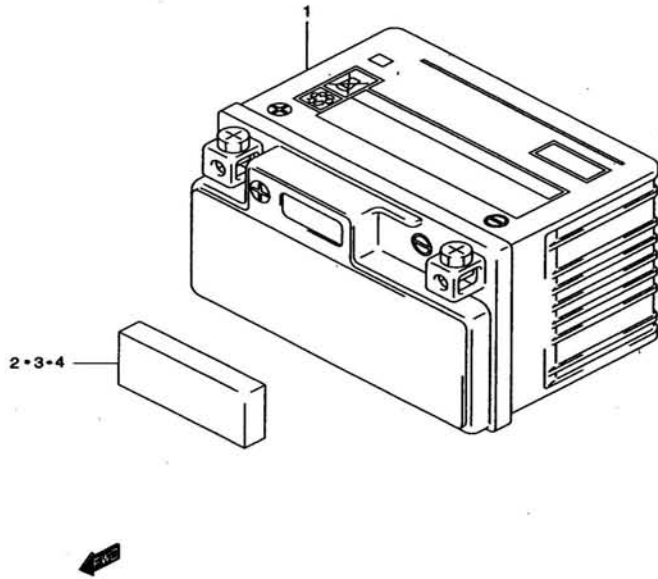

REF.NO.	PART NO.	DESCRIPTION	แบตเตอรี่	FU150SC-C	Q'TY	REMARKS
			ชื่ออะไหล่			
1	33610-20G00	BATTERY (12V,2.5H)	แบตเตอรี่ (12V,2.5H)		1	
2	33652-35400	PROTECTOR,battery	แผ่นรองแบตเตอรี่		1	
3	33652-36100	PROTECTOR,battery	แผ่นรองแบตเตอรี่		1	
4	33652-30D00	PROTECTOR,battery	แผ่นรองแบตเตอรี่		2	

FU150SC-C

FIG.24

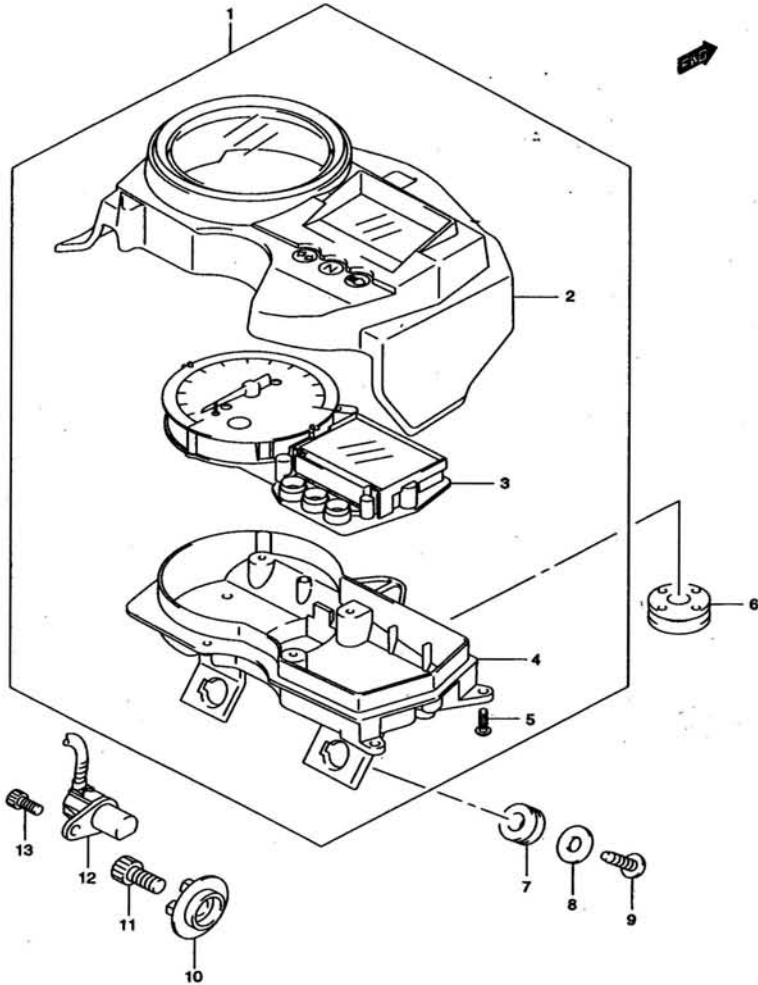

REF.NO.	PART NO.	DESCRIPTION	ชื่ออะไหล่	Q'TY	REMARKS
1	34100-25G00	SPEEDOMETER ASSY (kilo)	ชุดเรือนไมล์	1	
2	34112-25G00	.VISOR ASSY	.ฝาครอบเรือนไมล์ ตัวบน	1	
3	34110-25G00	.TACHO & LCD METER	.เรือนไมล์	1	
4	34111-25G00	.CASE,lower	.ฝาครอบเรือนไมล์ ตัวล่าง	1	
5	34149-03G00	.SCREW	.สกรู	10	
6	09320-08028	CUSHION,meter upper	ลูกยาง ตัวบน	1	
7	09320-09016	CUSHION,meter lower	ลูกยาง ตัวล่าง	2	
8	09160-05045	WASHER,speedometer	แหวนรอง	2	
9	03241-05163	SCREW,speedometer	สกรู	2	
10	34981-25G00	ROTOR,speedometer	ล้อส่งสัญญาณเรือนไมล์	1	
11	07130-08163	BOLT,speedometer rotor	น็อต	1	
12	34990-25G00	SENSOR,speedometer	สัญญาณควบคุมเรือนไมล์	1	
13	07130-05123	BOLT,speedometer sensor	น็อต	1	

FU150SC-C

FIG.25

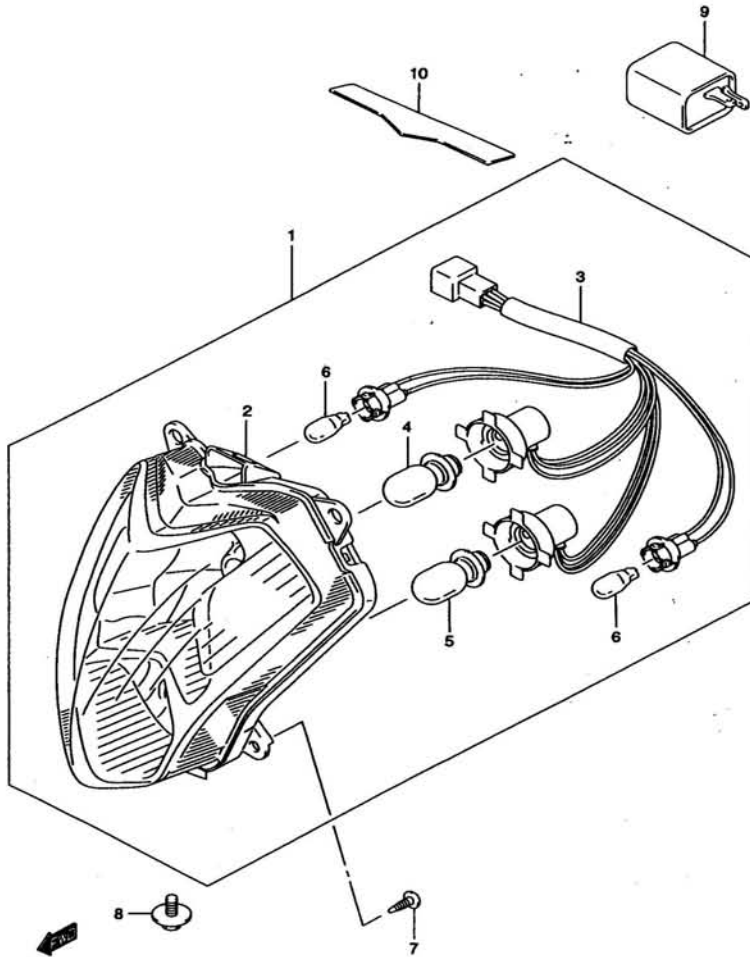

REF.NO.	PART NO.	DESCRIPTION	ไฟหน้า	ชื่ออะไหล่	Q'TY	REMARKS
1	35100-25G00	HEADLAMP ASSY	ชุดไฟหน้า		1	
2	35110-25G00	.UNIT,headlamp	.งานฉาย		1	
3	35171-25G00	.SOCKET,headlamp	.หัวหลอดไฟหน้า		1	
4	09471-12213	.BULB,headlamp (12V,32/32W)	.หลอดไฟหน้า (12V,32/32W)		1	
5	09471-23FA0	.BULB,headlamp (12V,18/18W)	.หลอดไฟหน้า (12V,18/18W)		1	
6	09471-12203	.BULB (12V,10W)	.หลอดไฟเลี้ยว (12V,10W)		2	
7	03541-05123	SCREW,headlamp	สกรู		4	
8	09136-05065	SCREW,headlamp adjust	สกรู		1	
9	38610-09410	RELAY ASSY,turnsignal	รีเลย์ไฟเลี้ยว		1	
10	35137-25G00	CUSHION,headlamp	ยางรอง		1	

FU150SC-C

FIG.26

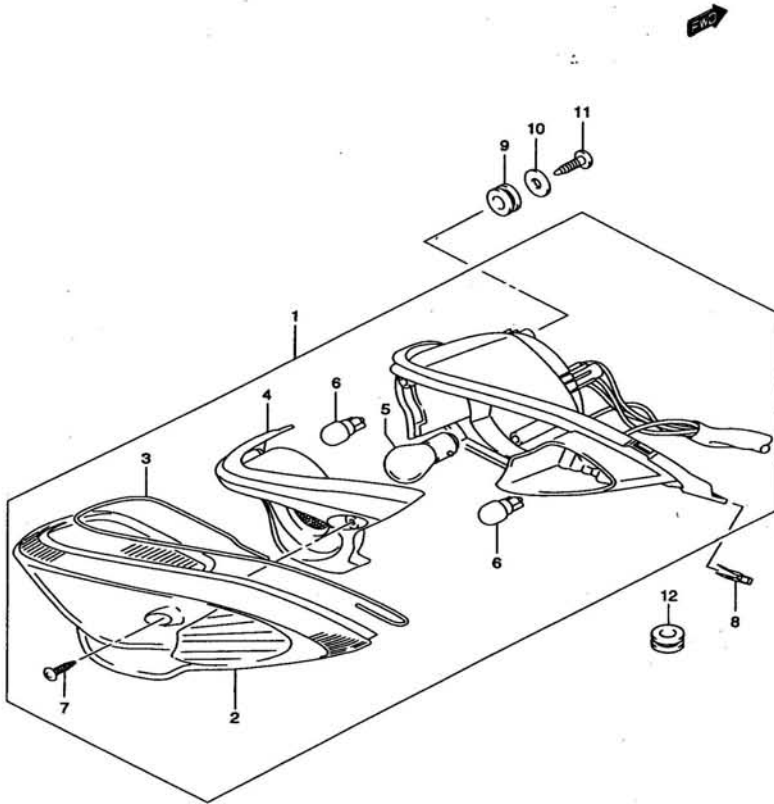

REF.NO.	PART NO.	DESCRIPTION	ชื่ออะไหล่	Q'TY	REMARKS
1	35710-25G00	LAMP ASSY,rear combination	ชุดไฟท้าย	1	
2	35712-25G00	.LENS,tail/stop	ฝาครอบไฟท้าย	1	
3	35713-25G00	.GASKET	ปะเก็น	1	
4	35912-25G00	.LENS,inner	ฝาครอบไฟท้าย ตัวใน	1	
5	09471-12119	.BULB (12V,18/5W)	หลอดไฟท้าย (12V18/5W)	1	
6	09471-12203	.BULB (12V,10W)	หลอดไฟเลี้ยว (12V,10W)	2	
7	03211-04206	.TAPPING SCREW	สกรู	2	
8	09148-05038	NUT,rear comb	นัต	3	
9	09320-09016	CUSHION,rear comb lamp	ลูกยาง	2	
10	09160-05045	WASHER,rear comp	แหวนรอง	2	
11	03541-05123	SCREW	สกรู	2	
12	09320-09050	CUSHION,rear comb	ลูกยาง	1	

FU150SC-C

FIG.27

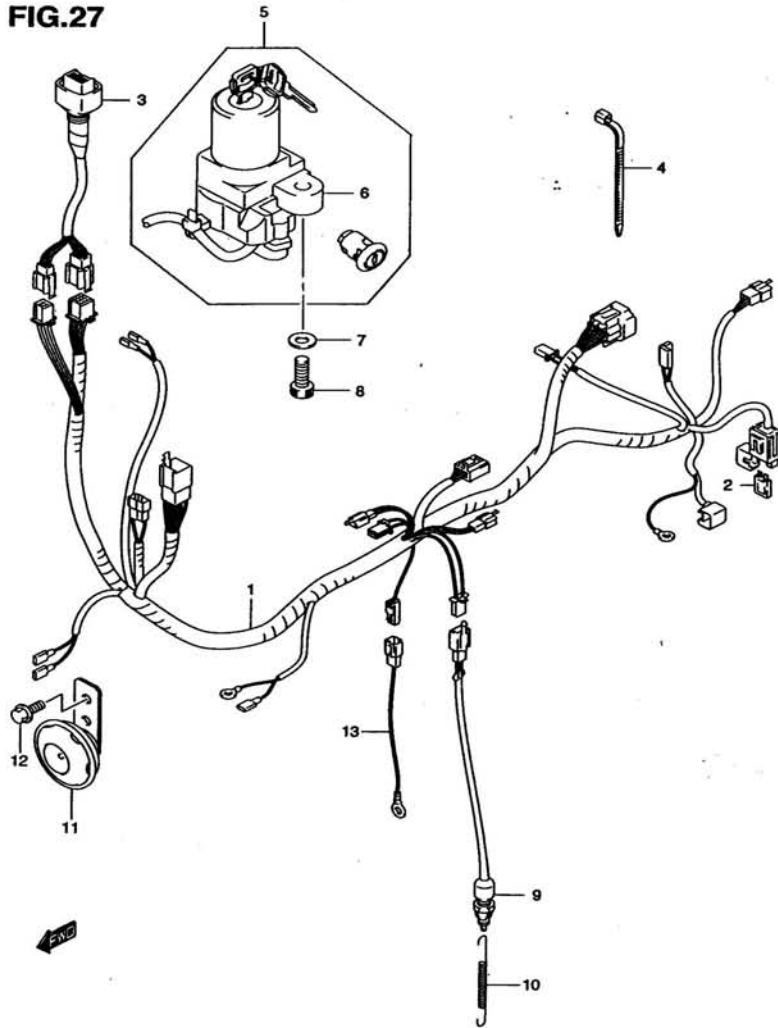

REF.NO.	PART NO.	DESCRIPTION	สายไฟ	ชื่ออะไหล่	QTY	REMARKS
1	36610-25G00	HARNESS,wiring	ชุดสายไฟ		1	
2	09481-10501	.FUSE (10A)	.ฟิวส์		1	
3	36620-25G00	HARNESS,wiring NO.2	สายไฟ ตัวที่2		1	
4-1	09407-18402	CLAMP,wiring	เข็มขัดรัดสายไฟ		2	
4-2	09407-11401	CLAMP,wiring	เข็มขัดรัดสายไฟ		2	
4-3	09407-25401	CLAMP,wiring	เข็มขัดรัดสายไฟ		1	
5	37109-25G00	LOCK SET,steering	ชุดกุญแจทั้งคัน		1	
6	37100-25G00	LOCK ASSY,steering	ชุดสวิตช์กุญแจ		1	
7	08321-01063	WASHER,steering lock	แหวนรอง		2	
8	07130-06163	BOLT,steering lock	น๊อต		2	
9	37740-45D00	SWITCH ASSY,stop lamp	สวิตช์ไฟเบรคหลัง		1	
10	09443-06075	SPRING	สปริง		1	
11	38500-25G00	HORN ASSY	ชุดแตร		1	
12	01550-06103	BOLT	น๊อต		1	
13	33860-30D00	WIRE,battery minus lead	สายดิน		1	

FU150SC-C

FIG.28

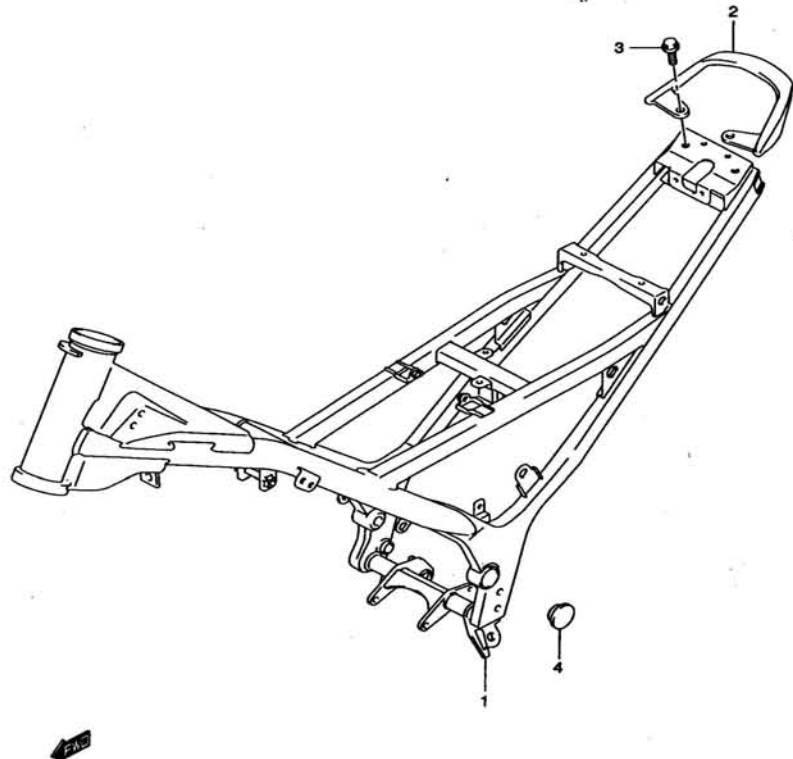

REF.NO.	PART NO.	DESCRIPTION	ตัวถัง	FU150SC-C	ชื่ออะไหล่	Q'TY	REMARKS
1	41100-25G10	FRAME	ตัวถัง			1	
2	46211-25G00	HANDLE,pillion rider	เหล็กท้ายเบาะ			1	
3	01550-10253	BOLT,pillion rider handle	น๊อต			2	
4	41499-14A00	CAP,rear swinging arm	ฝาปิด			2	

FU150SC-C

FIG.29

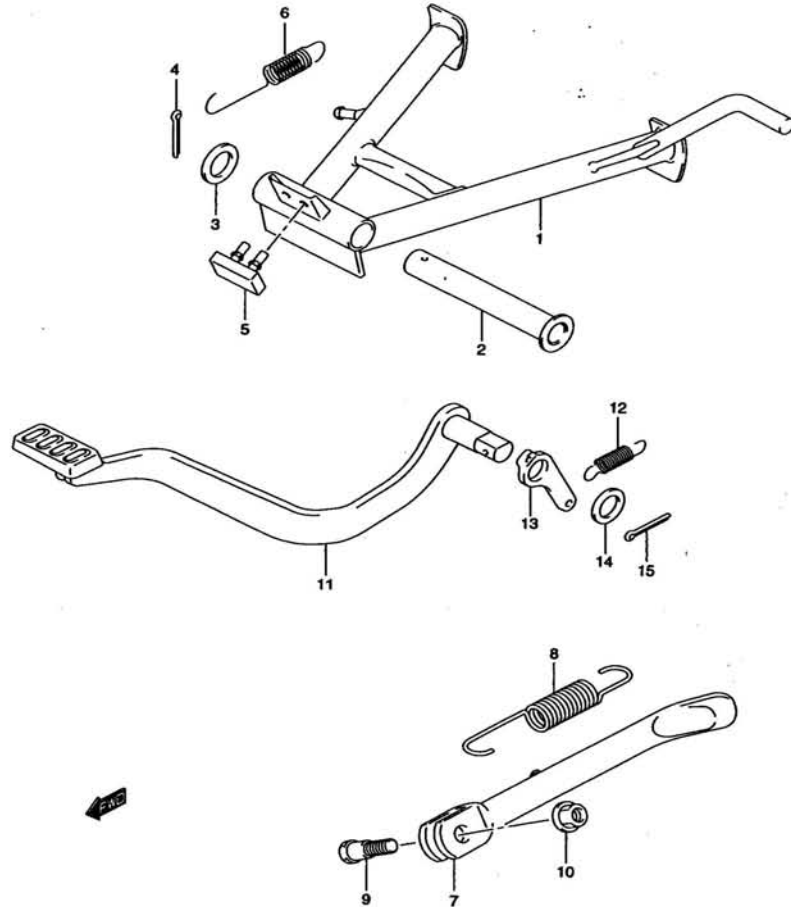

REF.NO.	PART NO.	DESCRIPTION	ชื่ออะไหล่	Q'TY	REMARKS
1	42100-25G10	STAND,center	ขาตั้งกลาง	1	
2	42211-09G00	SPACER,center stand	แกนขาตั้งกลาง	1	
3	08322-01163	WASHER,center stand	แหวนรอง	1	
4	04111-30258	PIN,center stand cotter	ปินล็อค	1	
5	42272-09G00	CUSHION,center stand	ลูกยางขาตั้งกลาง	1	
6	42241-09G00	SPRING,center stand	สปริง	1	
7	42310-47E01	STAND,prop	ขาตั้งข้าง	1	
8	09443-14022	SPRING,prop stand	สปริง	1	
9	42341-25G00	BOLT,prop stand	โบลท์ขาตั้งข้าง	1	
10	08319-31108	NUT,prop stand	นัตขาตั้งข้าง	1	
11	43110-25G00	PEDAL,brake	ขาเบรก	1	
12	43211-25G00	SPRING,brake pedal	สปริง	1	
13	43128-25G00	PLATE,brake return spring	แขนก้านเบรกหลัง	1	
14	09160-15049	WASHER,brake pedal	แหวนรอง	1	
15	04111-30258	PIN,brake pedal cotter	ปินล็อค	1	

FU150SC-C

FIG.30

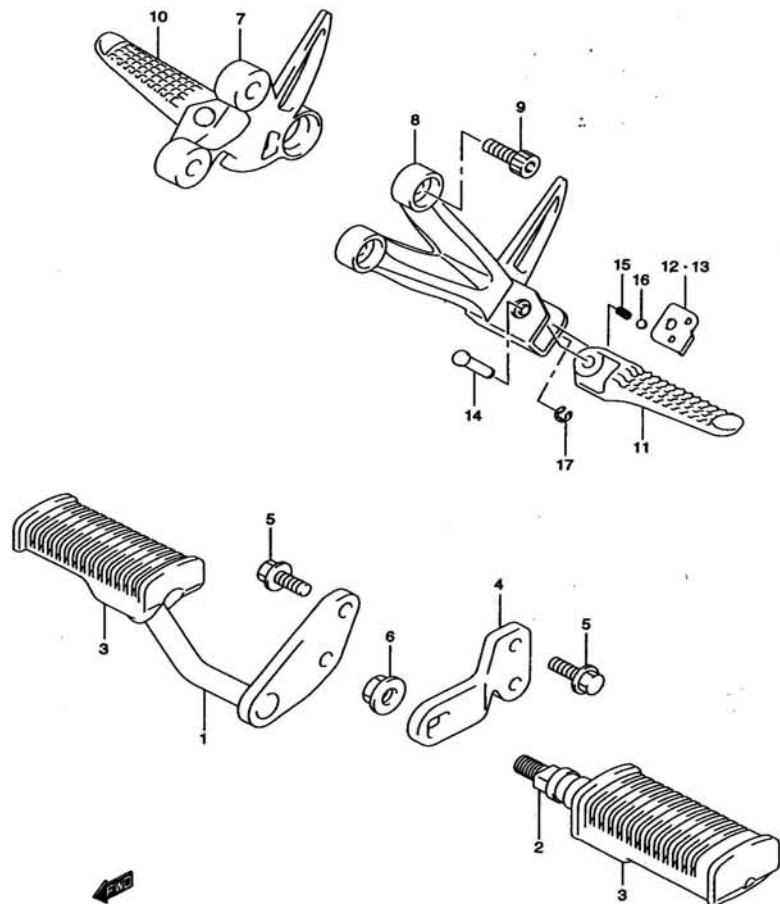

REF.NO.	PART NO.	DESCRIPTION	เหล็กพิกเท้า ชื่ออะไหล่	Q'TY	REMARKS
1	43510-25G00	BRACKET,front footrest RH	แกนพิกเท้าหน้า ข้างขวา	1	
2	43520-47E00T	BRACKET,front footrest LH	แกนพิกเท้าหน้า ข้างซ้าย	1	
3	43551-39110	RUBBER,front footrest	ยางพิกเท้าหน้า	2	
4	43540-25G00	BRACKET,front footrest LH	เหล็กยึดแกนพิกเท้าหน้า ข้างซ้าย	1	
5	01550-08203	BOLT,footrest bracket	น๊อต	4	
6	08319-31108	NUT,front footrest	นัต	1	
7	43811-25G01	HOLDER,pillion footrest RH	เหล็กยึดพิกเท้าหลัง ข้างขวา	1	
8	43821-25G01	HOLDER,pillion footrest LH	เหล็กยึดพิกเท้าหลัง ข้างซ้าย	1	
9	43812-25G00	BOLT,pillion footrest	น๊อต	4	
10	43611-25G00	FOOTREST,pillion RH	ชุดพิกเท้าหลัง ข้างขวา	1	
11	43621-25G00	FOOTREST,pillion LH	ชุดพิกเท้าหลัง ข้างซ้าย	1	
12	43816-33E21	PLATE,pillion footrest RH	เหล็กรองพิกเท้า ข้างขวา	1	
13	43826-33E22	PLATE,pillion footrest LH	เหล็กรองพิกเท้า ข้างซ้าย	1	
14	09208-06003	PIN	สลัก	2	
15	09440-05005T	SPRING,pillion footrest	สปริง	2	
16	06112-07004	BALL,pillion footrest	ลูกปืน	2	
17	08332-11043	E-RING	แหวนล็อค	2	

FU150SC-C

FIG.31

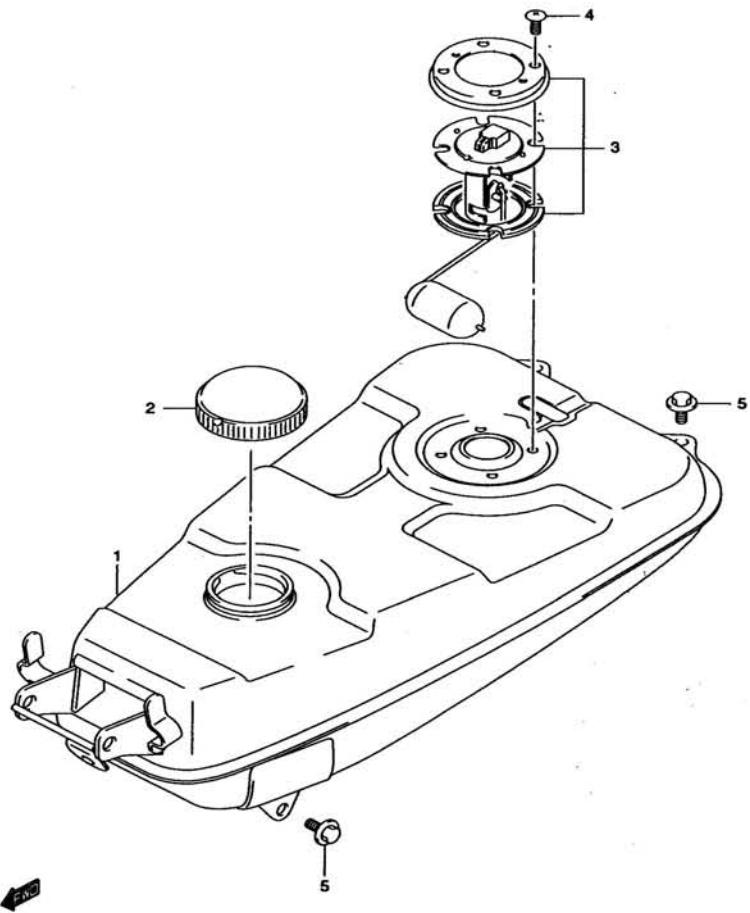

REF.NO.	PART NO.	DESCRIPTION	ชื่ออะไหล่	Q'TY	REMARKS
1	44110-25G00	TANK,fuel	ถังน้ำมันเชื้อเพลิง	1	
2	44210-35014	CAP,fuel tank	ฝาปิดถังน้ำมันเชื้อเพลิง	1	
3	34810-25G00	GUAGE ASSY,fuel level	ชุดเกจวัดระดับน้ำมันเชื้อเพลิง	1	
4	02142-05123	SCREW,fuel level guage	สกรู	4	
5	01550-06123	BOLT,fuel tank rear	โบลท์	4	

FU150SC-C

FIG.32

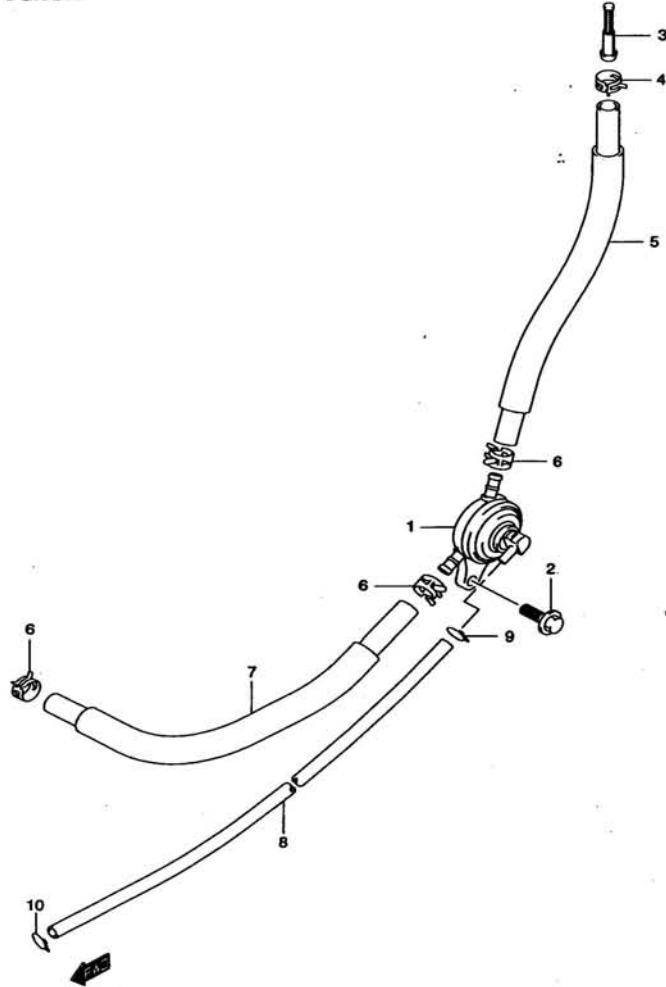

REF.NO.	PART NO.	DESCRIPTION	ชื่ออะไหล่	Q'TY	REMARKS
1	44300-09G00	COCK ASSY,fuel	ก๊อคน้ำมันเชื้อเพลิง	1	
2	01550-06163	BOLT,fuel cock	สกรู	1	
3	44322-27001	FILTER,fuel	กรองน้ำมันเชื้อเพลิง	1	
4	09401-10409	CLIP,fuel hose NO.1	คลิปรัดสายน้ำมัน	1	
5	44421-25G00	HOSE,fuel tank & cock	สายน้ำมัน	1	
6	09401-09403	CLIP,fuel hose NO.2	คลิปรัดสายน้ำมัน	2	
7	44422-25G00	HOSE,fuel cock & carb	สายน้ำมันออก	1	
8	09359-40702-390	HOSE,vacuum	สายสุญญากาศ	1	
9	09401-06101	CLIP,vacuum hose	คลิปรัดสายสุญญากาศ	1	
10	09401-08402	CLIP,vacuum hose	คลิปรัดสายสุญญากาศ	1	

FU150SC-C

FIG.33

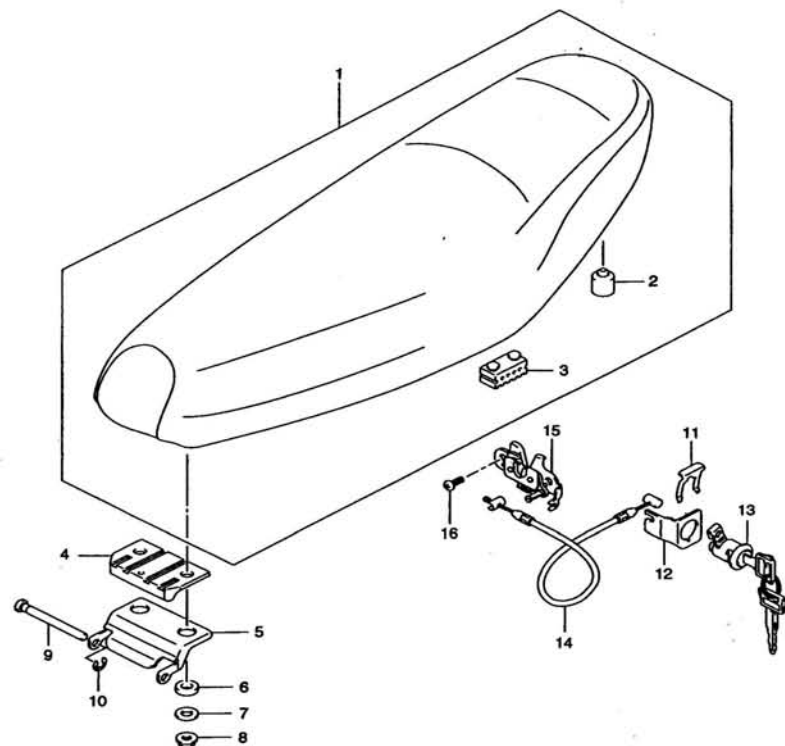

REF.NO.	PART NO.	DESCRIPTION	เกาะ	FU150SC-C	ชื่ออะไหล่	Q'TY	REMARKS
1	45100-25G01	SEAT	เกาะ			1	
2	45149-25G00	.CUSHION,seat mount rear			ลูกยางรองเกาะ ตัวหลัง	2	
3	45149-09G00	.CUSHION,seat mount front			ลูกยางรองเกาะ ตัวหน้า	4	
4	45287-23F10	CUSHION,seat hinge upper			ยางรองเกาะ ตัวบน	1	
5	45285-25G00	BRACKET,seat hinge upper			ขายึดเกาะ ตัวบน	1	
6	45148-09G00	CUSHION,seat hinge lower			ยางรองเกาะ ตัวล่าง	2	
7	09160-06027	WASHER,seat hinge bracket			แหวนรอง	2	
8	08310-00063	NUT,seat hinge bracket			นัต	2	
9	45215-09G10	PIN,seat hinge bracket			สลัก	1	
10	08332-11066	E-RING,seat hinge			แหวนล็อก	1	
11	45289-09G10	PLATE,seat lock NO.2			แผ่นล็อกสายล็อกเกาะ ตัวที่ 2	1	
12	45288-20G00	GUIDE,seat lock cable			แผ่นล็อกสายล็อกเกาะ	1	
13	95700-14810	LOCK,seat			กุญแจล็อกเกาะ	1	
14	45280-25G00	CABLE,seat lock			สายล็อกเกาะ	1	
15	45700-09G01	BRACKET,striker support			ตัวล็อกเกาะ	1	
16	02112-06103	SCREW,striker support bracket			สกรู	2	

FU150SC-C

FIG.34

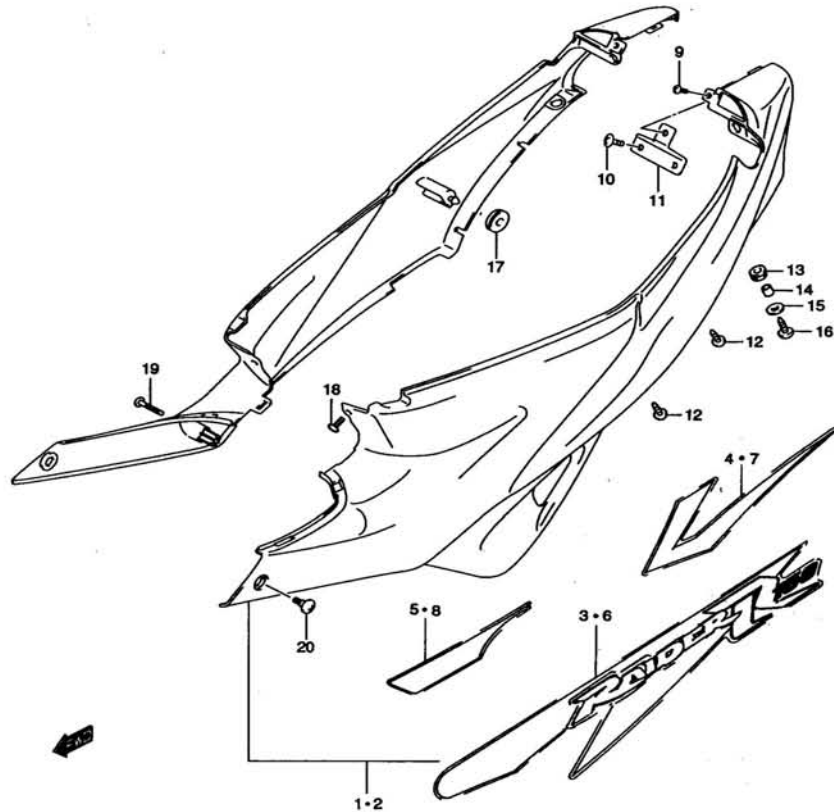

REF.NO.	PART NO.	DESCRIPTION	ฝาครอบตัวถัง	FU150SC-C	Q'TY	REMARKS
1	47110-25G20-C31	COVER,frame set RH (397)	ชุดฝาครอบตัวถัง ข้างขวา		1	
2	47210-25G20-C31	COVER,frame set LH (397)	ชุดฝาครอบตัวถัง ข้างซ้าย		1	
3	68135-25G20-C31	.TAPE,frame cover RH	สติ๊กเกอร์ฝาครอบตัวถัง ข้างขวา		1	
4	68138-25G20-C31	.TAPE,rear frame cover RH	สติ๊กเกอร์ฝาครอบตัวหลัง ข้างขวา		1	
5	68139-25G20-C31	.TAPE,front frame cover RH	สติ๊กเกอร์ฝาครอบตัวหน้า ข้างขวา		1	
6	68145-25G20-C31	.TAPE,frame cover LH	สติ๊กเกอร์ฝาครอบตัวถัง ข้างซ้าย		1	
7	68148-25G20-C31	.TAPE,rear frame cover LH	สติ๊กเกอร์ฝาครอบตัวหลัง ข้างซ้าย		1	
8	68149-25G20-C31	.TAPE,front frame cover LH	สติ๊กเกอร์ฝาครอบตัวหน้า ข้างซ้าย		1	
9	02142-05163	SCREW,frame cover rear	สกรู		1	
10	02142-06163	SCREW,bracket frame cover	สกรู		2	
11	47140-25G00	BRACKET,frame cover rear	เหล็กยึดฝาครอบตัวถัง		1	
12	03241-05163	SCREW,frame cover	สกรู		4	
13	09320-09016	CUSHION,rear comb	ยางรอง		2	
14	48211-09G00	SPACER,rear comb	บุช		3	
15	09160-05045	WASHER,rear comb	แหวนรอง		3	
16	03541-05203	SCREW,rear comb under	สกรู		3	
17	09320-08018	CUSHION,frame cover center	ยางรอง		3	
18	02142-16167	SCREW,frame cover	สกรู		1	
19	02142-06357	SCREW,frame cover RH	สกรู		1	
20	53274-09G00	SCREW,frame cover front	สกรู		2	

FU150SC-C

FIG.35

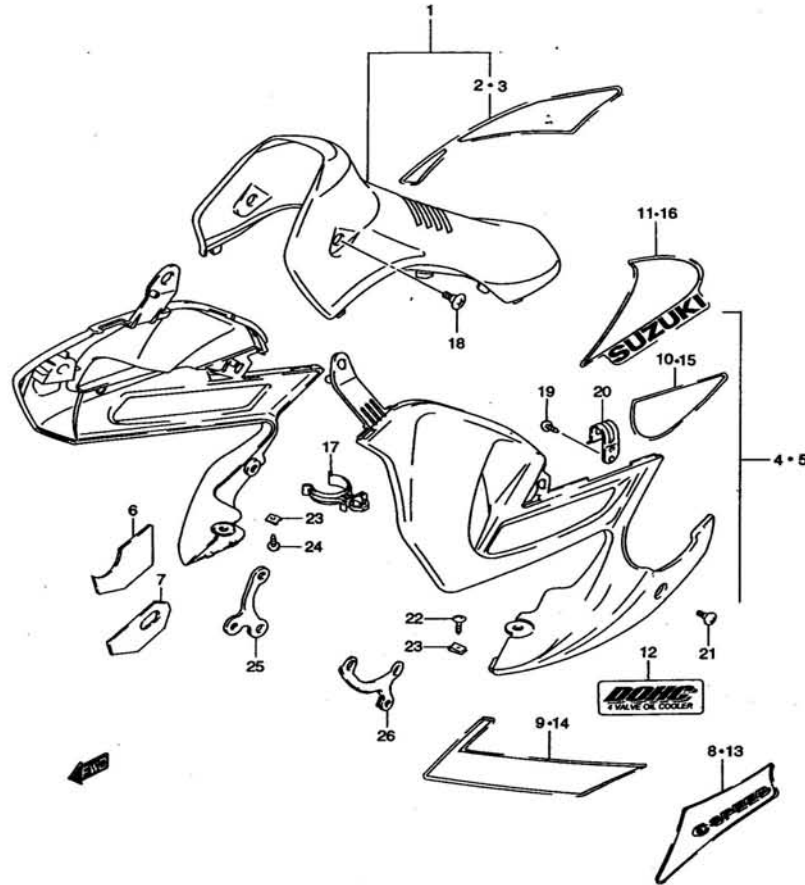

REF.NO.	PART NO.	DESCRIPTION	บ่งคม	FU150SC-C	QTY	REMARKS
1	48130-25G20-C31	SHIELD,leg center set (397)	บังคมตัวกลาง		1	
2	68641-25G20-C31	.TAPE,leg shield RH	สติ๊กเกอร์บังคมตัวกลาง ข้างขวา		1	
3	68651-25G20-C31	.TAPE,leg shield LH	สติ๊กเกอร์บังคมตัวกลาง ข้างซ้าย		1	
4	94401-25G20-C31	COWLING,lower set side RH(415)	ชุดหน้าากกเครื่องยนต์ ข้างขวา		1	
5	94480-25G20-C31	COWLING,lower set side LH(415)	ชุดหน้าากกเครื่องยนต์ ข้างซ้าย		1	
6	94517-25G10	.SHIELD,lower cowling heat RH	แผ่นกันความร้อน ข้างขวา		1	
7	94518-25G10	.SHIELD,lower cowling heat LH	แผ่นกันความร้อน ข้างซ้าย		1	
8	68181-25G20-C31	.TAPE,cowling lowerRH	สติ๊กเกอร์หน้าากกเครื่องยนต์ ข้างขวา		1	
9	68182-25G20-C31	.TAPE,rear cowling lower RH	สติ๊กเกอร์หน้าากกตัวหลัง ข้างขวา		1	
10	68184-25G20-C31	.TAPE,middle cowling lower RH	สติ๊กเกอร์หน้าากกตัวกลาง ข้างขวา		1	
11	68185-25G20-C31	.TAPE,front cowling lower RH	สติ๊กเกอร์หน้าากกตัวหน้า ข้างขวา		1	
12	68681-25G20	.EMBLEM "DOHC" cowling lower	ตรา "DOHC" หน้าากกเครื่องยนต์		2	
13	68191-25G20-C31	.TAPE,cowling lower LH	สติ๊กเกอร์หน้าากกเครื่องยนต์ ข้างซ้าย		1	
14	68192-25G20-C31	.TAPE,rear cowling lower LH	สติ๊กเกอร์หน้าากกตัวหลัง ข้างซ้าย		1	
15	68194-25G20-C31	.TAPE,middle cowling lower LH	สติ๊กเกอร์หน้าากกตัวกลาง ข้างซ้าย		1	
16	68195-25G20-C31	.TAPE,front cowling lower LH	สติ๊กเกอร์หน้าากกตัวหน้า ข้างซ้าย		1	
17	48211-25G01	CLIP,leg shield	คลิปล็อก		2	
18	53274-09G00	SCREW,leg center	สกรู		2	
19	03541-05103	SCREW,side cowling & bracket	สกรู		2	
20	94541-25G00	BRACKET,side cowling lower	เหล็กยึดหน้าากกเครื่องยนต์ ด้านล่าง		2	
21	02142-06167	SCREW,side cowling lower NO.1	สกรู		2	
22	09136-05052T	SCREW,side cowling lower upper	สกรู		1	
23	09148-05038	NUT,side cowling lower	นัต		2	
24	03541-15163	SCREW,side cowling lower	สกรู		1	
25	94510-25G10	BRACKET,side cowling lower RH	เหล็กยึดหน้าากกเครื่องยนต์ ข้างขวา		1	
26	94520-25G10	BRACKET,side cowling lower LH	เหล็กยึดหน้าากกเครื่องยนต์ ข้างซ้าย		1	

FU150SC-C

FIG.36

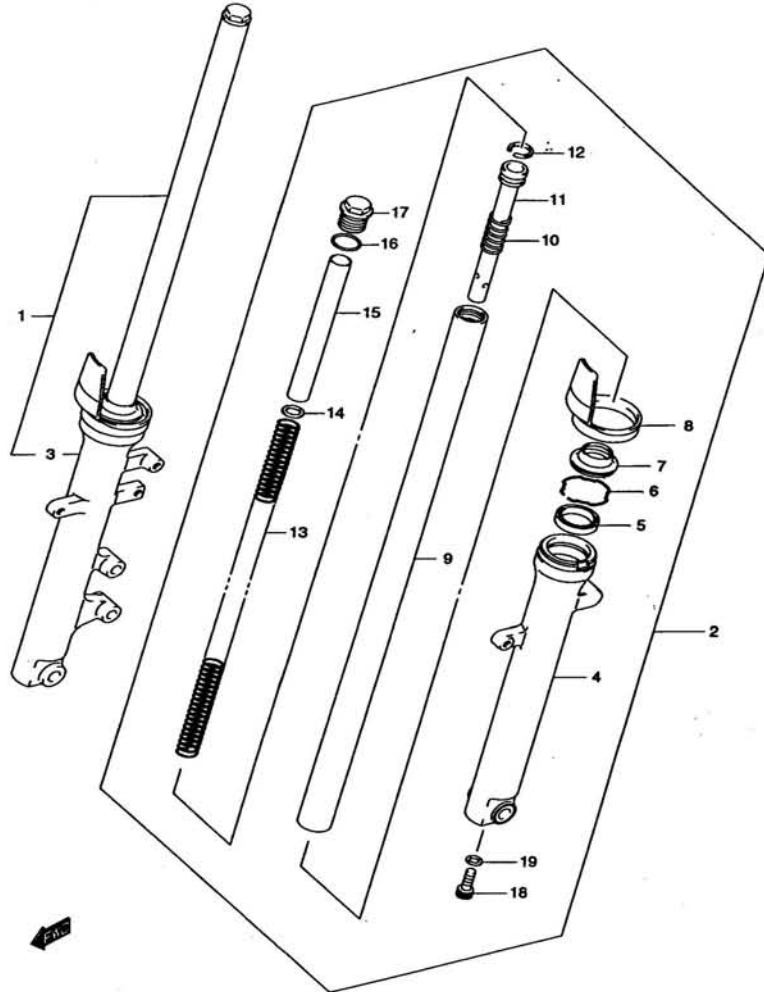

REF.NO.	PART NO.	DESCRIPTION	ชื่ออะไหล่	Q'TY	REMARKS
1	51103-25G00	DAMPER ASSY,front fork RH	ชุดใช้ค้ำหน้า ข้างขวา	1	
2	51104-25G00	DAMPER ASSY,front fork LH	ชุดใช้ค้ำหน้า ข้างซ้าย	1	
3	51130-25G00	.TUBE,outer RH	ปลอกใช้ค้ำหน้า ข้างขวา	1	
4	51140-25G00	.TUBE,outer LH	ปลอกใช้ค้ำหน้า ข้างซ้าย	1	
5	51153-23F00	.OIL SEAL	ซีลน้ำมันใช้ค้ำหน้า	2	
6	51156-43010	.RING,snap	แหวนล็อกซีลน้ำมัน	2	
7	51173-23F00	.DUST SEAL	ยางกันฝุ่น	2	
8	51201-25G00	.PROTECTOR	ยางป้องกันฝุ่น	2	
9	51110-25G00	.TUBE,inner	แกนใช้ค้ำหน้า	2	
10	51177-35400	.SPRING,sub	สปริง	2	
11	51146-31CB0	.CYLINDER	แกนลูกสูบใช้ค้ำหน้า	2	
12	51196-39140	.RING,piston	แหวนยาง	2	
13	51176-25G00	.SPRING	สปริง	2	
14	51172-27510	.WASHER	ตัวประกอบสปริง	2	
15	51176-23330	.SPACER	บูช	2	
16	51181-37B00	.O-RING	โอริง	2	
17	51351-25G00	.CAP	โบลท์ปิดใช้ค้ำหน้า	2	
18	51147-16510	.BOLT,cylinder	โบลท์แกนลูกสูบใช้ค้ำหน้า	2	
19	51148-41310	.GASKET	ปะเก็น	2	

FU150SC-C

FIG.37

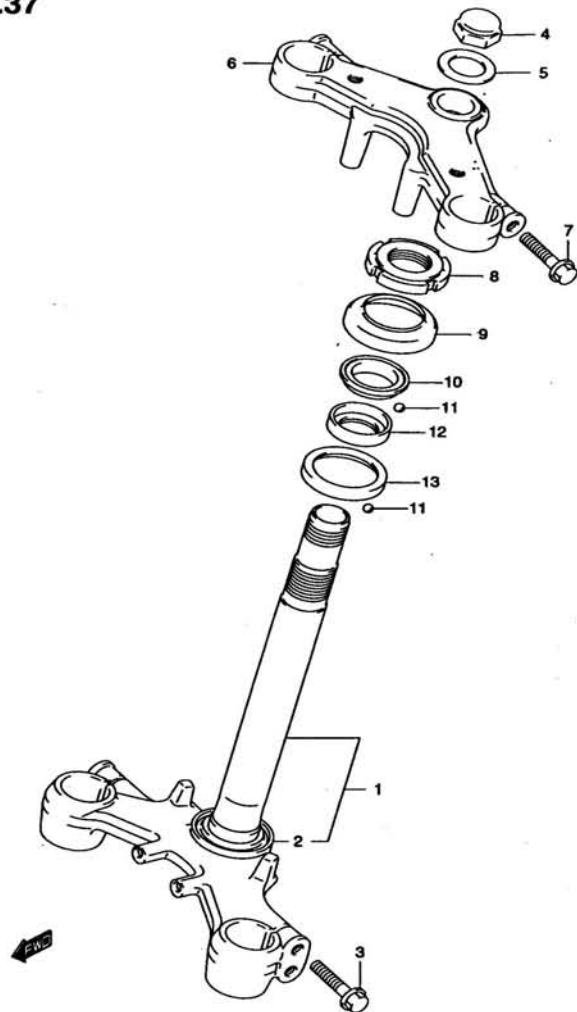

REF.NO.	PART NO.	DESCRIPTION	ชื่ออะไหล่	Q'TY	REMARKS
1	51410-25G00	STEM,steering	แฉกคอล่าง	1	
2	51622-25G00	.RACE,ball	ถ้วยคอนนอก ตัวล่าง	1	
3	01550-08353	BOLT,stem	น็อต	4	
4	51353-26F00	NUT	นัต	1	
5	51356-10D03	WASHER	แหวนรอง	1	
6	51311-25G00	BRACKET,upper	แฉกคอบน	1	
7	01550-08353	BOLT,bracket upper	น็อต	2	
8	51631-28000	NUT,steering stem	นัตยึดแฉกคอ	1	
9	51643-25001	DUST SEAL,steering upper	ยางกันฝุ่นแฉกคอ ตัวบน	1	
10	51621-28000	RACE,outer upper	ถ้วยคอนนอก ตัวบน	1	
11	06111-06004	BALL,steering steel	ลูกปืนถ้วยคอ	49	
12	51611-20002	RACE,inner upper	ถ้วยคอใน ตัวบน	1	
13	51612-35400	RACE,inner lower	ถ้วยคอใน ตัวล่าง	1	

FU150SC-C

FIG.38

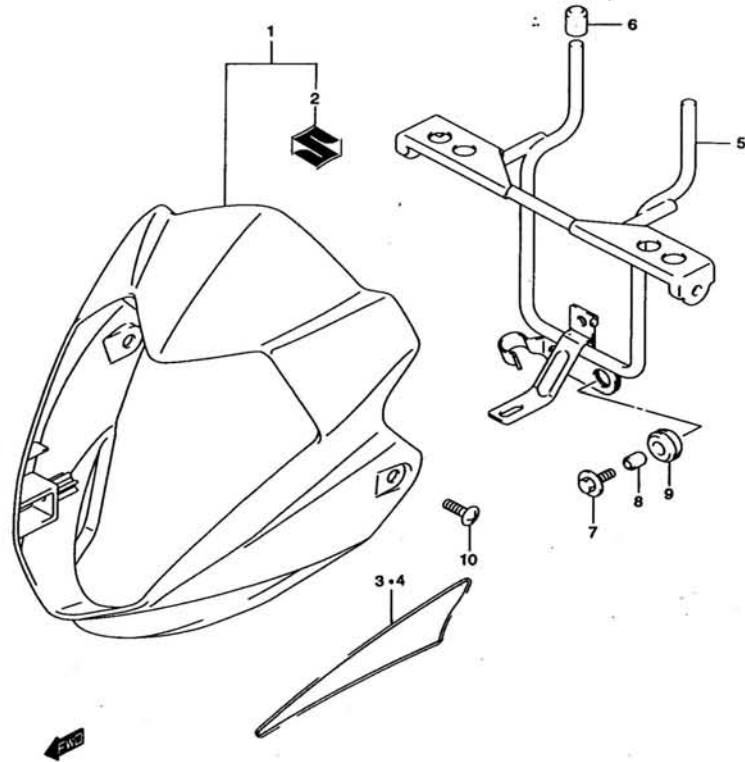

REF.NO.	PART NO.	DESCRIPTION	ชื่ออะไหล่	QTY	REMARKS
1	51810-25G20-C31	HOUSING,headlamp set (415)	หน้ากากไฟหน้า	1	
2	68210-25G00	.EMBLEM * S * housing	ตรา * S * หน้ากากไฟหน้า	1	
3	68725-25G20-C31	.TAPE,housing headlamp RH	สติ๊กเกอร์หน้ากากไฟหน้า ข้างขวา	1	
4	68726-25G20-C31	.TAPE,housing headlamp LH	สติ๊กเกอร์หน้ากากไฟหน้า ข้างซ้าย	1	
5	51850-25G00	BRACE,housing headlamp	เหล็กยึดหน้ากาก	1	
6	51831-25G00	CUSHION,headlamp	ยางรอง	2	
7	09116-06111	BOLT,housing brace	น๊อต	2	
8	51832-25G00	SPACER,housing brace	บูช	2	
9	09320-09026	CUSHION,housing brace	ยางรอง	2	
10	09139-06145	SCREW,housing headlamp	สกรู	2	

FU150SC-C

FIG.39

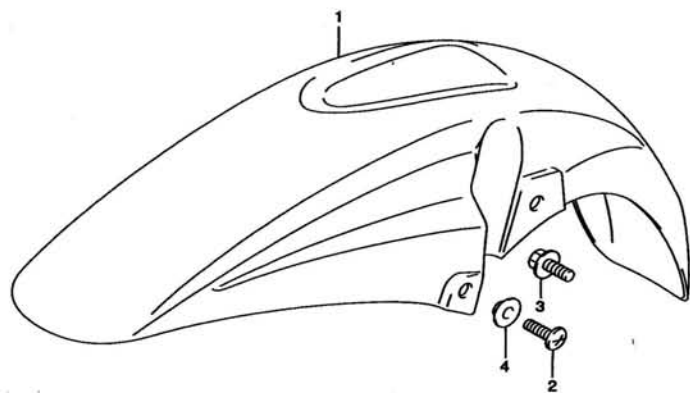

REF.NO.	PART NO.	DESCRIPTION	ชื่ออะไหล่	Q'TY	REMARKS
1	53111-25G00-415	FENDER,front	บังโคลนหน้า	1	
2	09139-06145	SCREW,front fender	สกรู	2	
3	01547-06123	BOLT,front fender	โบลท์	2	
4	09169-06053	WASHER,front fender	แหวนรอง	2	

FU150SC-C

FIG.40

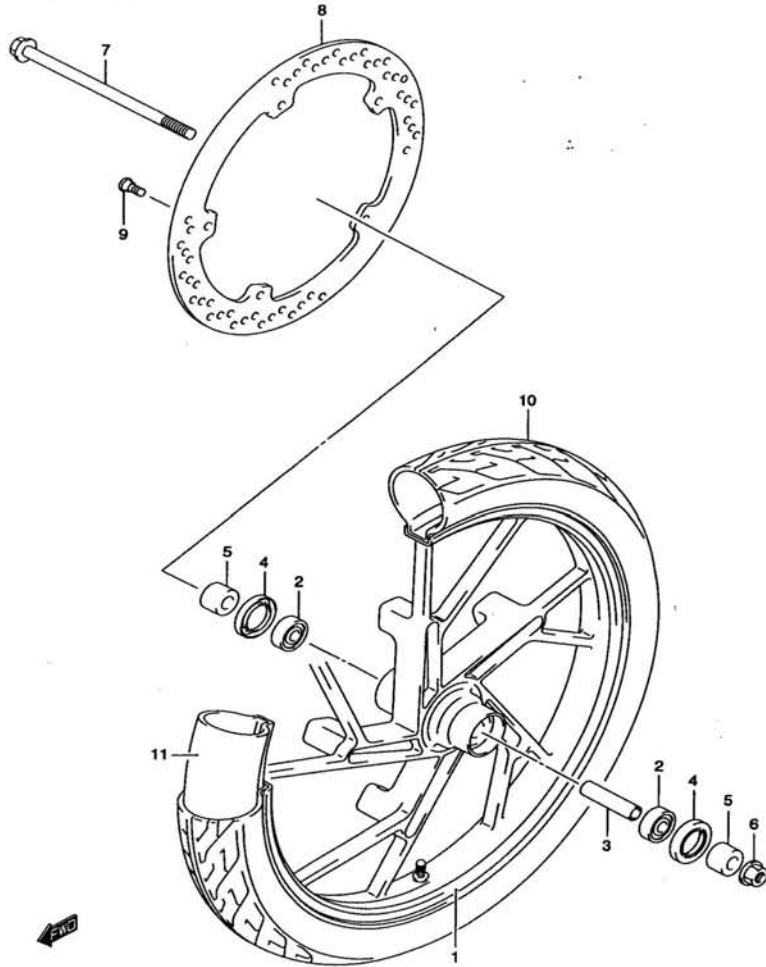

REF.NO.	FIG. 40 PART NO.	FRONT WHEEL DESCRIPTION	ล้อหน้า ชื่ออะไหล่	FU150SC-C Q'TY	REMARKS
1	54111-25G00-414	WHEEL,front (BLACK)	ล้อหน้า	1	
2	08113-63017	BEARING	คัลับลูกปืน	2	
3	09180-12145	SPACER,front hub	บูช	1	
4	09285-25003	SEAL,front wheel bearing	ซีลน้ำมัน	2	
5	54751-25G01	SPACER,front axle	บูชแกนล้อหน้า	2	
6	08319-31128	NUT,front axle	นัต	1	
7	64711-09G00	AXLE,front	แกนล้อหน้า	1	
8	59211-25G00	DISC,front brake	แผ่นจานเบรค	1	
9	59218-09G00	BOLT ,front brake disc	โบลท์	5	
10	55110-25G00	TIRE,front	ยางนอกหน้า	1	
11	55200-01011	TUBE ASSY,wheel inner	ยางใน	1	

FU150SC-C

FIG.41

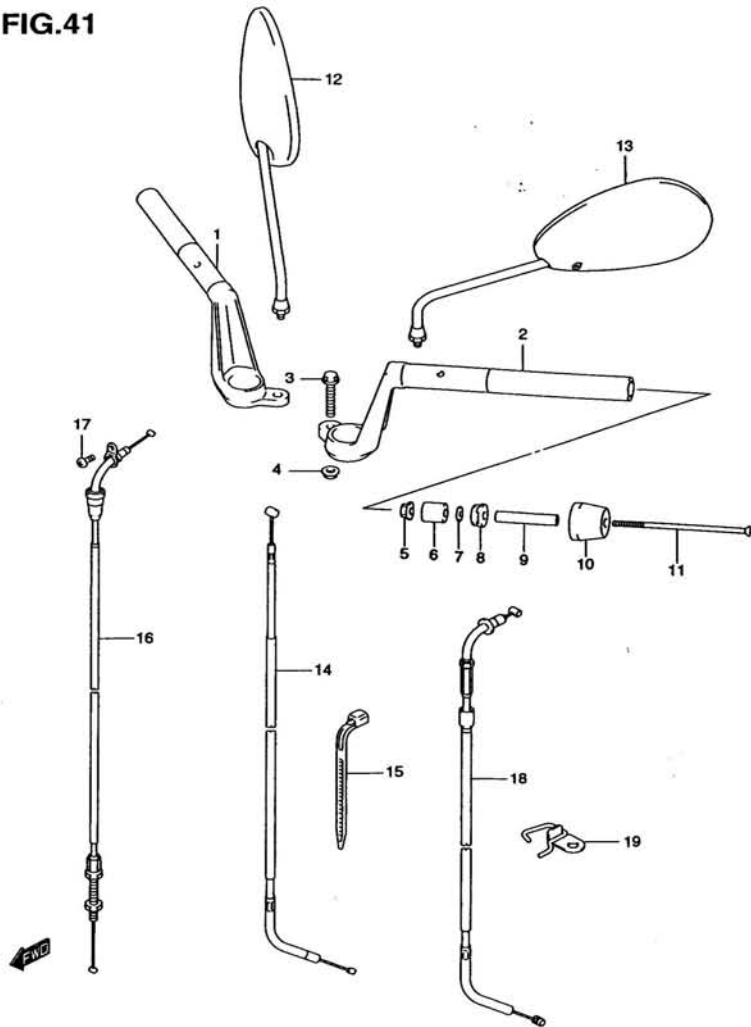

REF.NO.	PART NO.	DESCRIPTION	ชื่ออะไหล่	Q'TY	REMARKS
1	56110-25G00	HANDLE BAR,RH	แฮนด์ ข้างขวา	1	
2	56150-25G00	HANDLE BAR,LH	แฮนด์ ข้างซ้าย	1	
3	09103-08353	BOLT,handle bar	โบลท์	2	
4	08319-31088	NUT,handle bar	น๊อต	2	
5	09159-06024	NUT,holder balancer	น๊อต	2	
6	56272-23F10	EXPANDER,balancer inner	ยางยึดตัวด่วงแฮนด์ ตัวใน	2	
7	09160-06126	WASHER,expander	แหวนยางยึดตัวด่วงแฮนด์	2	
8	56272-23F00	EXPANDER,balancer outer	ยางยึดตัวด่วงแฮนด์ ตัวนอก	2	
9	56276-17D00	SPACER,expander	บูช	2	
10	56278-47E00	BALANCER,handle bar	ตัวด่วงแฮนด์	2	
11	09127-06018	SCREW,holder balancer	สกรู	2	
12	56500-28F10	MIRROR ASSY,rear view RH	กระจกมองหลัง ข้างขวา	1	
13	56600-28F10	MIRROR ASSY,rear view LH	กระจกมองหลัง ข้างซ้าย	1	
14	58410-25G01	CABLE,starter	สายใช้ค้ำมัน	1	
15	09407-18402	CLAMP,cable clutch	เข็มขัดรัดสาย	1	
16	58300-25G00	CABLE ASSY,throttle	สายคันเร่ง	1	
17	02112-05123	SCREW,throttle	สกรู	1	
18	58200-25G00	CABLE ASSY,clutch	สายคลัตช์	1	
19	58620-25G00	GUIDE,clutch cable	เหล็กยึดสาย	1	

FU150SC-C

FIG.42

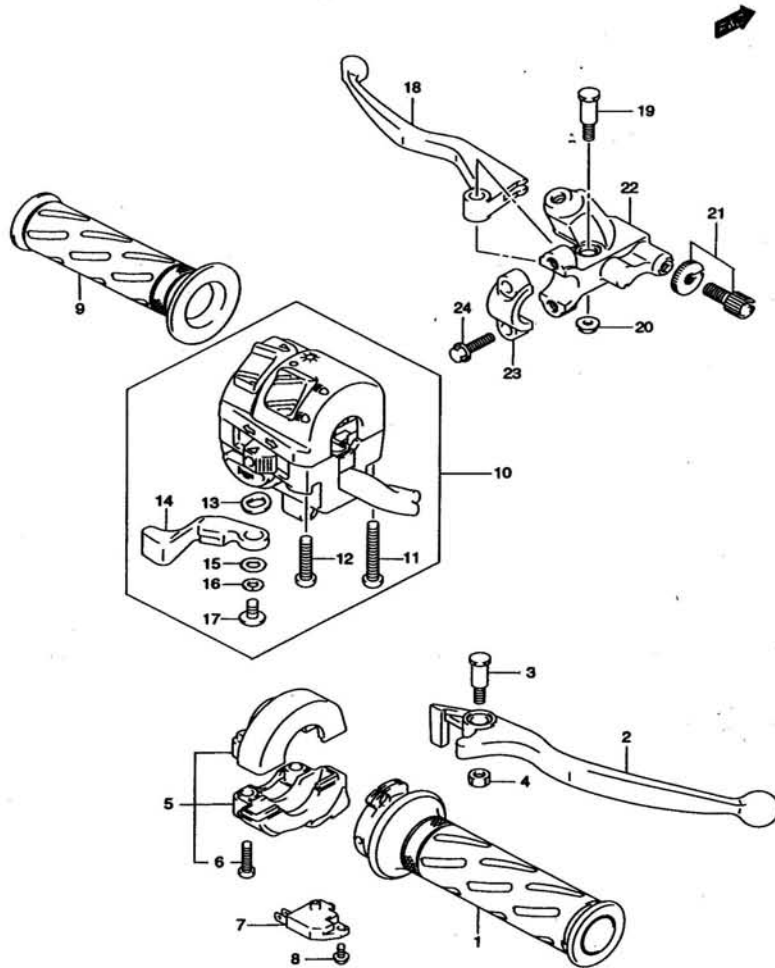

REF.NO.	PART NO.	DESCRIPTION	ชื่ออะไหล่	Q'TY	REMARKS
1	57110-23F10	GRIP,throttle	ปลอกคันเร่ง	1	
2	57421-21D10	LEVER,brake	มือเบรก	1	
3	57431-21D00	BOLT,brake lever pivot	โบลท์	1	
4	08319-21063	NUT,brake lever pivot	นัต	1	
5	57100-09G00	CASE ASSY,throttle	ชุดครอบคันเร่ง	1	
6	02112-05203	.SCREW	.สกรู	2	
7	57460-17C00	SWITCH ASSY,brake	สวิทช์ไฟเบรกหน้า	1	
8	69688-34200	SCREW	สกรู	1	
9	57211-22D01	GRIP, LH	ปลอกแฮนด์ ซ้ายซ้าย	1	
10	37400-25G10	SWITCH ASSY,handle LH	ชุดสวิทช์แฮนด์ ซ้ายซ้าย	1	
11	02112-05353	.SCREW	.สกรู	1	
12	02112-05305	.SCREW	.สกรู	1	
13	58723-28F00	.WAVE WASHER	.แหวนสปริง	1	
14	58721-23F01	.LEVER CHOKE	มือไขค่าน้ำมัน	1	
15	08322-21055	.WASHER	.แหวนรอง	1	
16	08321-21055	.LOCK WASHER	.แหวนล็อก	1	
17	58723-35500	.SCREW	.สกรู	1	
18	57620-23F00	LEVER,clutch	มือคลัตช์	1	
19	57431-23F00	BOLT,lever set	โบลท์	1	
20	57513-23F00	NUT,lever set	นัต	1	
21	57440-11010T	ADJUSTER SET	ชุดปรับสาย	1	
22	57511-25G00	HOLDER,lever	ขาจับมือคลัตช์	1	
23	59671-36500	HOLDER	ปะกับยึดขาจับมือคลัตช์	1	
24	57512-21D00	BOLT,clutch lever holder	โบลท์	2	

FU150SC-C

FIG.43

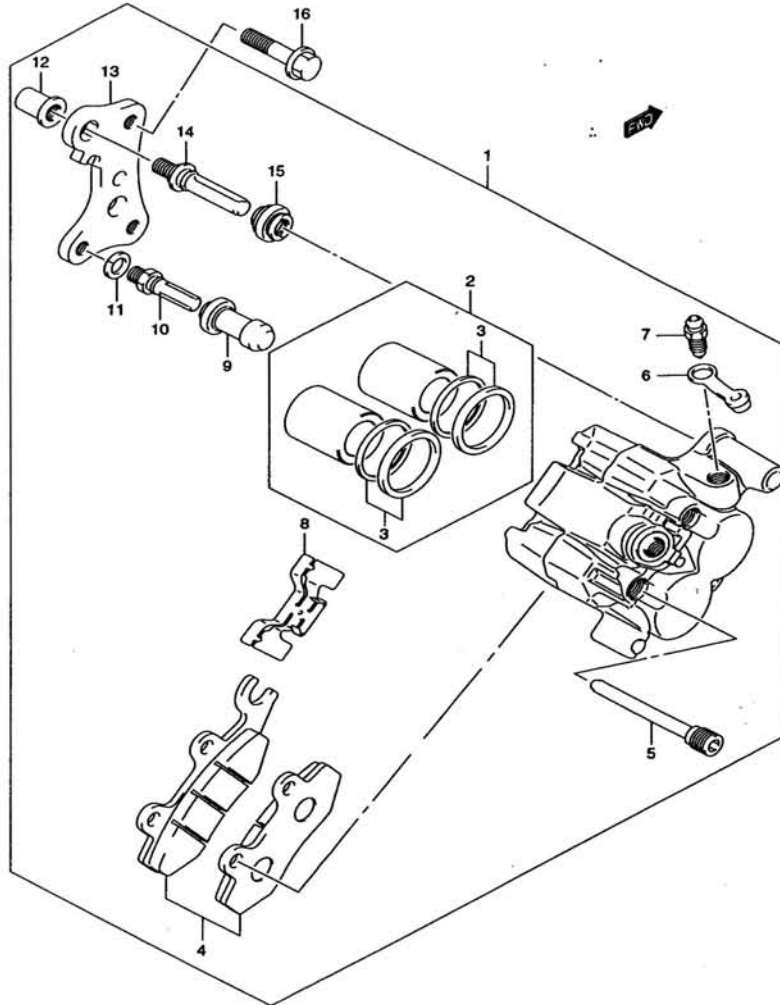

REF.NO.	PART NO.	DESCRIPTION	ชื่ออะไหล่	Q'TY	REMARKS
1	59100-25G00	CALIPERS ASSY,front	ชุดดิสเบรกหน้า	1	
2	69100-31810	.PISTON SET	ชุดลูกสูบ	1	
3	59300-13820	..SEAL SET,piston	ชุดซีลลูกสูบดิสเบรก	1	
4	59100-25810	.PAD SET	ชุดผ้าดิสเบรก	1	
5	59345-14600	.PIN	สลักโบลท์	2	
6	59122-01A00	.CAP,bleeder	ยางครอบสกรูไล่อากาศ	1	
7	59121-01A00	.BLEEDER	สกรูไล่อากาศ	1	
8	69115-31D10	.SPRING	สปริง	1	
9	59386-13A00	.BOOT	ยางกันฝุ่น	1	
10	59382-13A00	.BOLT	โบลท์	1	
11	59314-13A00	.WASHER	แหวนรอง	1	
12	59388-00B20	.NUT	นัต	1	
13	59351-21D00	.BRACKET	เหล็กยึดคาลิเปอร์	1	
14	59387-00B20	.PIN	สลัก	1	
15	59303-14500	.BOOT	ยางกันฝุ่น	1	
16	09103-08107	BOLT	โบลท์	2	

FU150SC-C

FIG.44

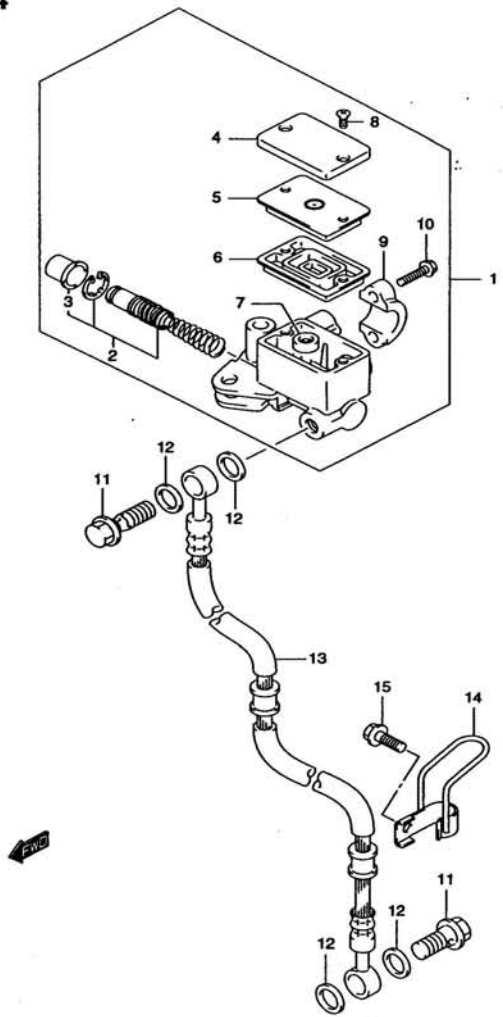

REF.NO.	PART NO.	DESCRIPTION	ชื่ออะไหล่	Q'TY	REMARKS
1	59600-21D01T	CYLINDER ASSY,front master	ชุดแม่ปั้มเบรคหน้า	1	
2	59600-21810	.PISTON & CUP SET	ชุดลูกสูบ	1	
3	59666-44300	.BOOT	ยางกันฝุ่น	1	
4	69669-24A01T	.CAP	ฝาปิดถ้วยน้ำมันเบรค	1	
5	59668-21D00T	.PLATE,diaphragm	แผ่นรองยางไดอะแฟรม	1	
6	59667-44B00	.DIAPHRAGM	ยางไดอะแฟรม	1	
7	59748-14500	.SEPARATOR	ลูกยาง	1	
8	69689-49300	.SCREW	สกรู	2	
9	59671-36500	.HOLDER	ประกบกับยึดชุดแม่ปั้มเบรค	1	
10	59675-19C00	.BOLT	โบลท์	2	
11	09360-10042	BOLT,brake fluid	โบลท์	2	
12	09168-10033	WASHER,brake fluid	แหวนรอง	4	
13	59480-25G00	HOSE,front brake	สายน้ำมันเบรค	1	
14	59260-25G00	CLAMP,hose lower	ตัวรัดสายเบรคหน้า ตัวล่าง	1	
15	01550-06103	BOLT,lower hose	โบลท์	1	

FU150SC-C

FIG.45

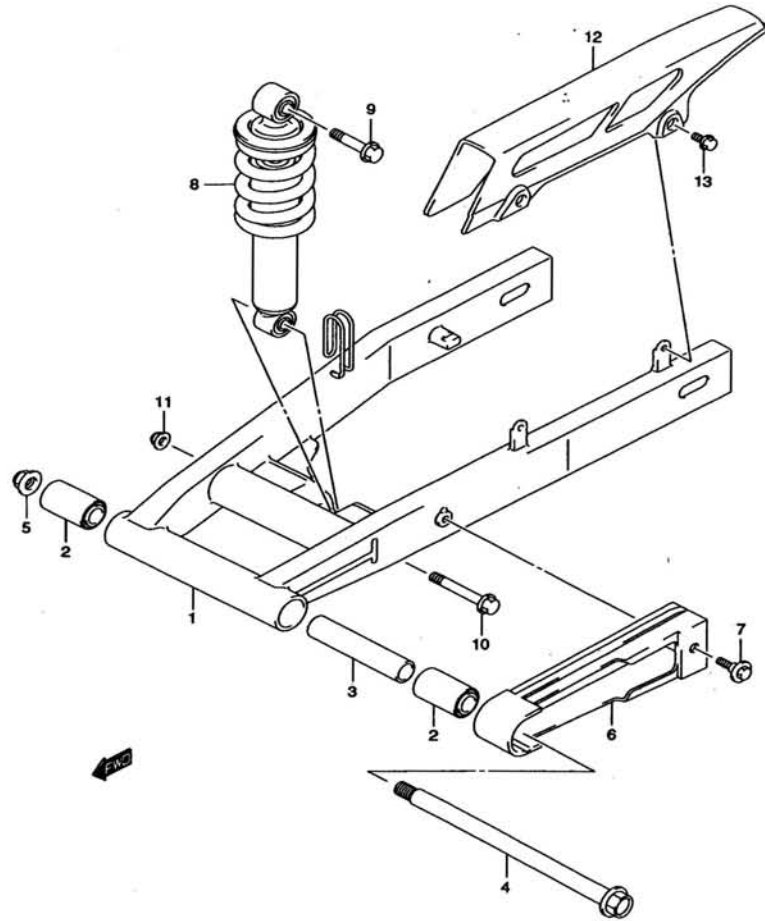
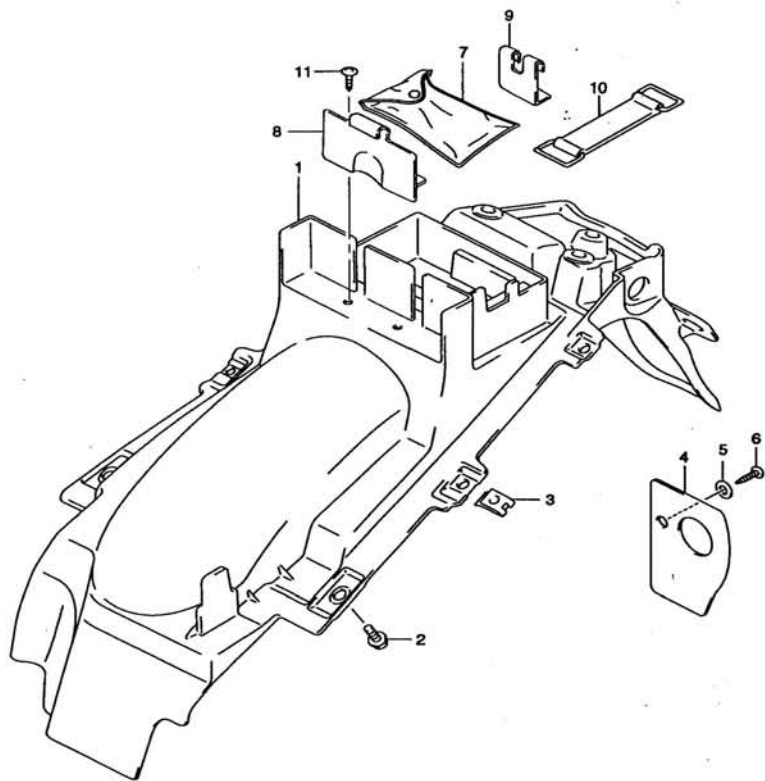

FIG. 45		REAR SWINGING ARM	ตะเกียบหลัง	FU150SC-C	
REF.NO.	PART NO.	DESCRIPTION	ชื่ออะไหล่	QTY	REMARKS
1	61100-25G01	SWINGING ARM,rear (13L)	ตะเกียบหลัง	1	
2	61230-25G00	BUSH,swinging arm pivot	บุช	2	
3	61282-25G00	SPACER RR,swinging arm	บุช	1	
4	61211-25G00	SHAFT,rear swinging arm	แกนตะเกียบหลัง	1	
5	08319-31128	NUT RR,swinging arm	นัต	1	
6	61273-25G10	BUFFER,chain touch defense	ยางกันโซ่	1	
7	61361-09G00	BOLT,chain buffer	โบลท์	1	
8	62100-25G20	ABSORBER ASSY,rear shock	โช้คอัพหลัง	1	
9	62311-25G00	BOLT,rear shock upper	โบลท์ ตัวบน	1	
10	62313-25G00	BOLT,rear shock lower	โบลท์ ตัวล่าง	1	
11	08319-31108	NUT,rear shock absorber	นัต	2	
12	61311-21D00	CASE,chain	บังโซ่	1	
13	61361-09G00	BOLT,chain case	โบลท์	2	

FU150SC-C

FIG.46



REF.NO.	PART NO.	DESCRIPTION	ชื่ออะไหล่	Q'TY	REMARKS
1	63111-25G03	FENDER,rear	บังโคลนหลัง	1	
2	61361-09G00	BOLT,rear fender	น๊อต	4	
3	09148-05038	NUT	นัต	4	
4	63191-25G00	GAURD,fender rear	ยางรองบังโคลนหลัง	1	
5	09160-05045	WASHER,gaurd fender rear	แหวนรอง	1	
6	03541-05123	SCREW,gaurd fender rear	สกรู	1	
7	09800-21051T	TOOL SET	ชุดเครื่องมือ	1	
8	47425-25G00	BRACKET,band tool NO.1	เหล็กยึดสายรัด ตัวที่ 1	1	
9	47426-25G00	BRACKET,band tool NO.2	เหล็กยึดสายรัด ตัวที่ 2	1	
10	47435-25G10	BAND,tool	สายรัดชุดเครื่องมือ	1	
11	03541-05123	SCREW,band tool bracket	สกรู	3	

FU150SC-C

FIG.47

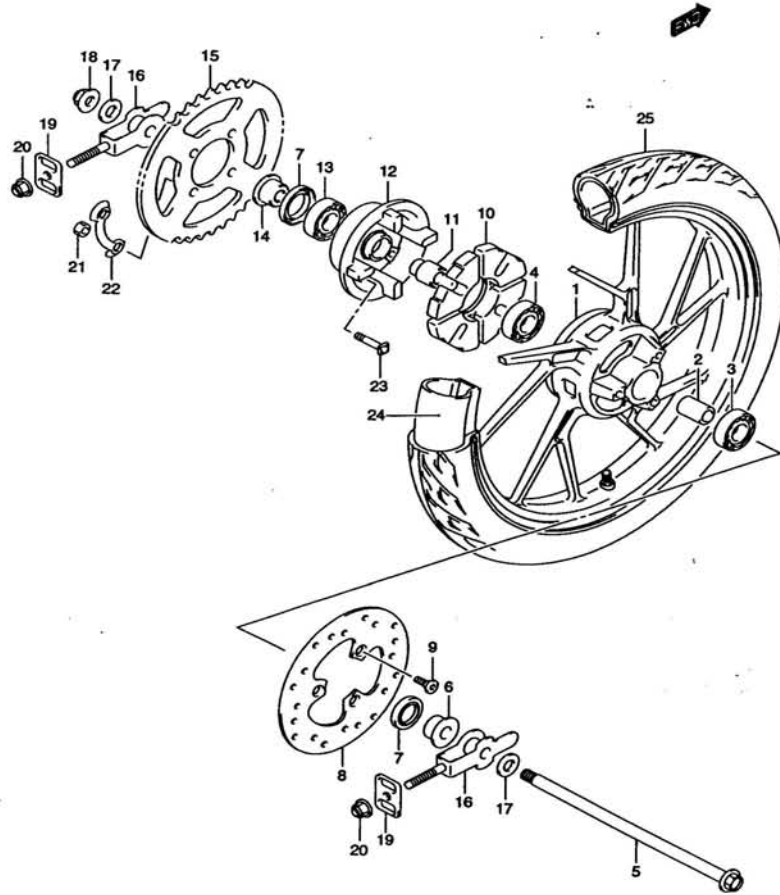

REF.NO.	PART NO.	DESCRIPTION	ชื่อไทย	FU150SC-C	ชื่ออะไหล่	Q'TY	REMARKS
1	64111-25G00-414	WHEEL,rear (BLACK)	ล้อหลัง			1	
2	09180-12086	SPACER,rear hub bearing	บูชคลับลูกปืน			1	
3	08113-63017	BEARING,rear hub RH	คลับลูกปืน ข้างขวา			1	
4	08143-62017	BEARING,rear hub LH	คลับลูกปืน ข้างซ้าย			1	
5	64711-25G00	AXLE,rear	แกนล้อหลัง			1	
6	64741-25G00	SPACER,rear axle RH	บูชแกนล้อหลัง ข้างขวา			1	
7	09285-25003	OIL SEAL	ซีลน้ำมัน			2	
8	69211-25G00	DISC,rear brake	แผ่นจานเบรก			1	
9	59218-09G00	BOLT,rear brake disc	โบลท์			3	
10	64651-30D01	ABSORBER,rear hub shock	ยางกันกระชาก			1	
11	64733-43000	RETAINER,rear sprocket drum	บูชคุมสเคอร์หลัง			1	
12	64611-26500	DRUM,rear sprocket	คุมสเคอร์หลัง			1	
13	08113-62037	BEARING,rear sprocket drum	คลับลูกปืน			1	
14	64741-25G00	SPACER,rear sprocket drum	บูชแกนล้อหลัง			1	
15	64511-21D13	SPROCKET,rear (NT:43)	สเคอร์หลัง (NT:43)			1	
16	61410-28F00	ADJUSTER,chain	ตัวตั้งโซ่			2	
17	09160-12085	WASHER,chain adjuster guide	แหวนรอง			2	
18	08319-31128	NUT,rear axle	นัต			1	
19	61421-05F00	PLATE,chain adjuster guide	เหล็กยึดตัวตั้งโซ่			2	
20	08319-31088	NUT,chain adjuster	นัต			2	
21	08310-00083	NUT,rear sprocket	นัต			4	
22	09169-08011	LOCK WASHER,rear sprocket	แหวนล็อก			2	
23	09105-08011	BOLT,rear sprocket	โบลท์			4	
24	55200-03600	TUBE,inner	ยางใน			1	
25	65110-25G00	TIRE,rear	ยางนอก			1	

FU150SC-C

FIG.48

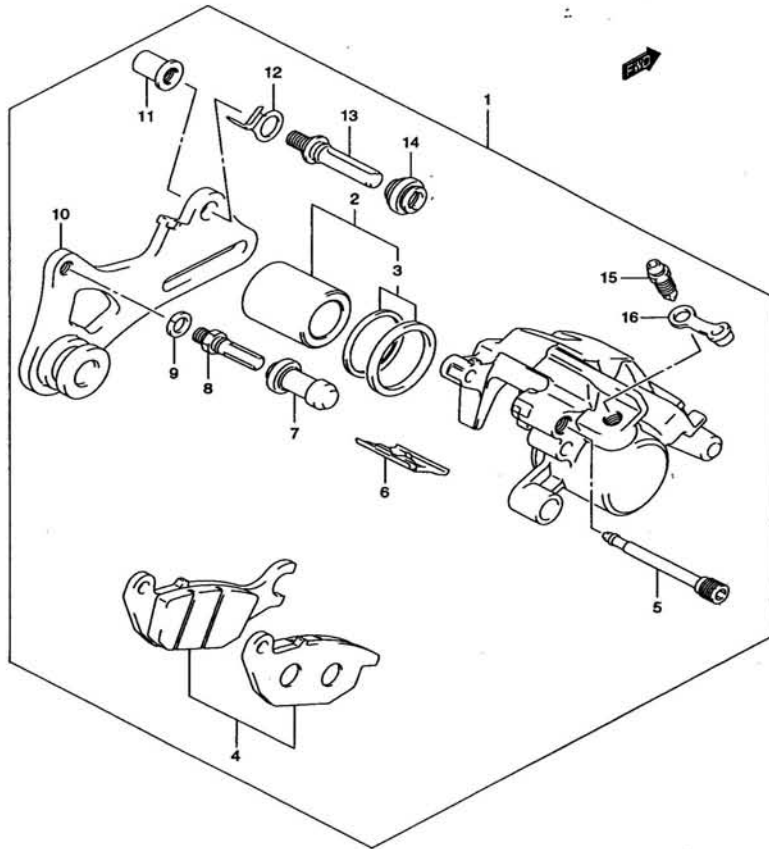

REF.NO.	PART NO.	DESCRIPTION	ชื่ออะไหล่	Q'TY	REMARKS
1	69100-25G00	CALIPER ASSY,rear	ชุดคาลิเปอร์หลัง	1	
2	69100-20850	.PISTON SET	ชุดลูกสูบ	1	
3	59100-38860	..SEAL SET,piston	ชุดซีลลูกสูบ	1	
4	69100-20840	.PAD SET	ชุดผ้าเบรก	1	
5	69345-20G00	.PIN	สลักไม้ลท์	1	
6	59115-21E10	.SPRING	สปริง	1	
7	59386-13A00	.BOOT	ยางกันฝุ่น	1	
8	59382-13A00	.PIN	สลัก	1	
9	59314-13A00	.WASHER,wave	แหวนรอง	1	
10	69721-25G00	.BRACKET	เหล็กยึดคาลิเปอร์	1	
11	59388-00B20	.NUT,torque	น๊อต	1	
12	69116-20G00	.RETAINER,bracket	แม่เหล็ก	1	
13	59387-00B20	.PIN,bolt	โบลท์	1	
14	59303-14500	.BOOT	ยางกันฝุ่น	1	
15	59121-01A00	.BLEEDER	สกรูไล่อากาศ	1	
16	59122-01A00	.CAP,bleeder	ยางครอบสกรูไล่อากาศ	1	

FU150SC-C

FIG.49

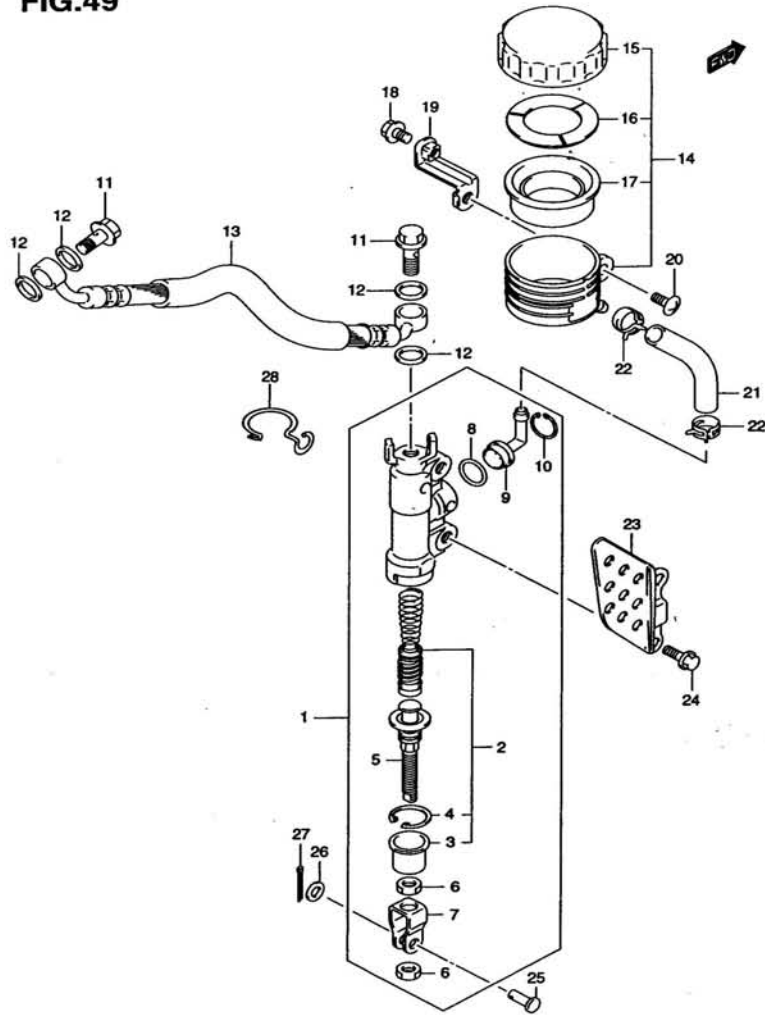

REF.NO.	PART NO.	DESCRIPTION	ชื่ออะไหล่	Q'TY	REMARKS
1	69600-21D00	CALIPER ASSY,rear master	ชุดแม่พิมพ์เบรคหลัง	1	
2	69600-21810	.PISTON/CUP SET	.ชุดลูกสูบ	1	
3	69691-04A00	.BOOT	..ยางกันฝุ่น	1	
4	51162-70040	.CIRCLIP	..แหวนล็อก	1	
5	69670-00B21	.ROD,push	..แกนดันแม่พิมพ์เบรค	1	
6	69693-05A00	.NUT	.นัต	2	
7	69692-27A30	.YOKE	.ข้อต่อก้านสูบ	1	
8	69686-34200	.O-RING	.โอริง	1	
9	69672-00B20	.CONNECTOR	.ข้อต่อสายน้ำมัน	1	
10	69674-00B20	.CIRCLIP	..แหวนล็อก	1	
11	09360-10042	BOLT,rear brake	โบลท์	2	
12	09168-10033	WASHER,brake fluid	แหวนรอง	4	
13	69480-25G00	HOSE,rear brake	สายน้ำมันเบรคหลัง	1	
14	69740-20G00	TANK ASSY,reservoir	กระปุกน้ำมันแม่พิมพ์เบรค	1	
15	69669-20G00	.CAP	.ฝาปิด	1	
16	59668-18441	.PLATE,diaphragm	..แผ่นกันยางไดอะแฟรม	1	
17	59667-18441	.DIAPHRGM	..ยางไดอะแฟรม	1	
18	01550-06108	BOLT,rear reservoir tank	โบลท์	1	
19	69750-25G00	BRACKET RR,reservoir tank	เหล็กยึดกระปุกน้ำมันเบรคหลัง	1	
20	02142-06123	SCREW RR,reservoir tank	สกรู	1	
21	69731-25G10	HOSE,reservoir tank	สายน้ำมันเบรค	1	
22	69735-38D00	CLIP,rear reservoir	คลิปล็อก	2	
23	69641-25G00	COVER,rear master cylinder	ฝากรอบแม่พิมพ์เบรคหลัง	1	
24	01550-06207	BOLT,rear master	โบลท์	2	
25	09200-06037	PIN,rear master	สลัก	1	
26	08322-01063	WASHER	แหวนรอง	1	
27	04111-20158	PIN,cotter	ปินล็อก	1	
28	69735-25G00	CLAMP,rear reservoir tank hose	เข็มขัดรัดสาย	1	

FU150SC-C

FIG.50

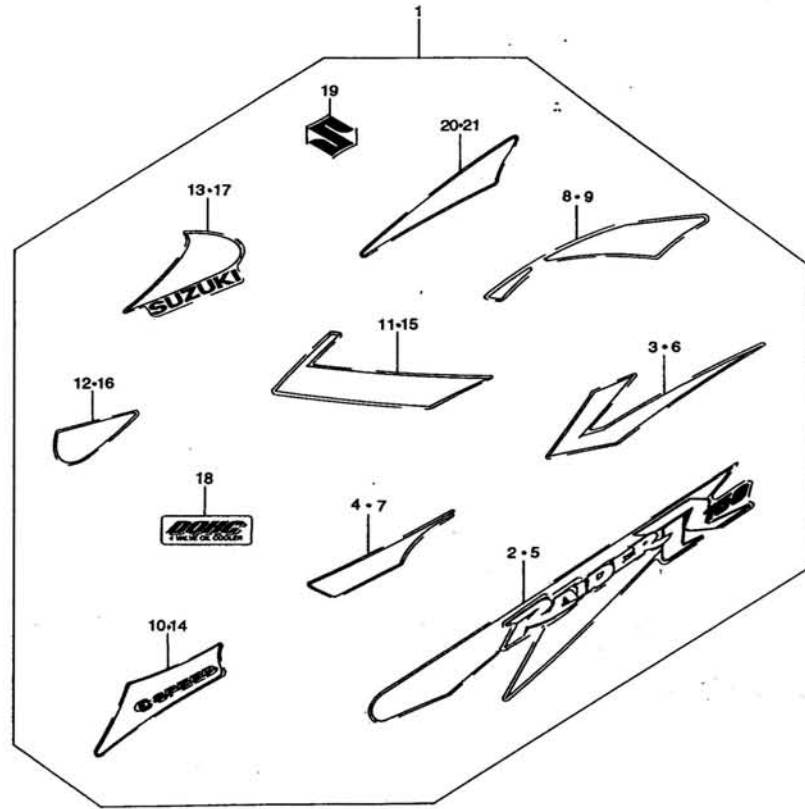

REF.NO.	FIG. 50 PART NO.	TAPE SET DESCRIPTION	ชื่อผลิตภัณฑ์ ชื่อภาษาไทย	FU150SC-C QTY	REMARKS
1	68100-25820-C31	TAPE SET	ชุดสติ๊กเกอร์ทั้งคัน	1	
2	68135-25G20-C31	.TAPE,frame cover RH	สติ๊กเกอร์ฝาครอบตัวถัง ข้างขวา	1	
3	68138-25G20-C31	.TAPE,rear frame cover RH	สติ๊กเกอร์ฝาครอบตัวถังหลัง ข้างขวา	1	
4	68139-25G20-C31	.TAPE,front frame cover RH	สติ๊กเกอร์ฝาครอบตัวถังหน้า ข้างขวา	1	
5	68145-25G20-C31	.TAPE,frame cover LH	สติ๊กเกอร์ฝาครอบตัวถัง ข้างซ้าย	1	
6	68148-25G20-C31	.TAPE,rear frame cover LH	สติ๊กเกอร์ฝาครอบตัวถังหลัง ข้างซ้าย	1	
7	68149-25G20-C31	.TAPE,front frame cover LH	สติ๊กเกอร์ฝาครอบตัวถังหน้า ข้างซ้าย	1	
8	68641-25G20-C31	.TAPE,leg shield RH	สติ๊กเกอร์บังลมตัวกลาง ข้างขวา	1	
9	68651-25G20-C31	.TAPE,leg shield LH	สติ๊กเกอร์บังลมตัวกลาง ข้างซ้าย	1	
10	68181-25G20-C31	.TAPE,cowling lowerRH	สติ๊กเกอร์หน้ากากลower ข้างขวา	1	
11	68182-25G20-C31	.TAPE,rear cowling lower RH	สติ๊กเกอร์หน้ากากลowerหลัง ข้างขวา	1	
12	68184-25G20-C31	.TAPE,middle cowling lower RH	สติ๊กเกอร์หน้ากากลowerกลาง ข้างขวา	1	
13	68185-25G20-C31	.TAPE,front cowling lower RH	สติ๊กเกอร์หน้ากากลowerหน้า ข้างขวา	1	
14	68191-25G20-C31	.TAPE,cowling lower LH	สติ๊กเกอร์หน้ากากลower ข้างซ้าย	1	
15	68192-25G20-C31	.TAPE,rear cowling lower LH	สติ๊กเกอร์หน้ากากลowerหลัง ข้างซ้าย	1	
16	68194-25G20-C31	.TAPE,middle cowling lower LH	สติ๊กเกอร์หน้ากากลowerกลาง ข้างซ้าย	1	
17	68195-25G20-C31	.TAPE,front cowling lower LH	สติ๊กเกอร์หน้ากากลowerหน้า ข้างซ้าย	1	
18	68681-25G20	.EMBLEM "DOHC" cowling lower	ตรา "DOHC" หน้ากากลower	2	
19	68210-25G00	.EMBLEM "S" housing	ตรา "S" หน้ากากลower	1	
20	68725-25G20-C31	.TAPE,housing headlamp RH	สติ๊กเกอร์หน้ากากลowerไฟหน้า ข้างขวา	1	
21	68726-25G20-C31	.TAPE,housing headlamp LH	สติ๊กเกอร์หน้ากากลowerไฟหน้า ข้างซ้าย	1	

FU150SC-C

FIG.51



REF.NO.	PART NO.	DESCRIPTION	อุปกรณ์พิเศษ ชื่ออะไหล่	FU150SC-C	Q'TY	REMARKS
1	27000-25800	CHAIN & SPROCKET SET	ชุดโซ่และสเตอร์		1	
	27511-25G00	.SPROCKET,engine (NT:14)	สเตอร์หน้า (NT:14)		(1)	
	27600-36020-120	.CHAIN,drive	โซ่		(1)	
	64511-21D13	.SPROCKET,rear (NT:43)	สเตอร์หลัง (NT:43)		(1)	
2	99000-24110-100	4T-ENGINE OIL (1Lx24)	น้ำมันเครื่อง-4T (1Lx24)		1	

FU150SC-C

1 ดัชนีภาพแสดงชิ้นส่วน **INFORMATION
ILLUSTRATION INDEX**

2 เครื่องยนต์. ระบบส่งกำลัง **ENGINE
TRANSMISSION**

3 ไฟฟ้า **ELECTRICAL**

4 ตัวถัง **BODY**

5 ดัชนีหมายเลขอะไหล่ **PARTS NUMBER INDEX**

SUZUKI FU150SC-C2

PARTS CATALOGUE

2ND EDITION

PRINTED IN OCT., 2004

THAI SUZUKI MOTOR CO., LTD.

31/1 RANGSIT-ONGKHARAK RD.

BUNGYEETHO THANYABURI

PATHUMTHANI 12130

THAILAND

THAI SUZUKI MOTOR CO.,LTD.

PRINTED IN THAILAND

9900B-25G10-000
®